



PİRANHA

65-90-100-125-150 KW

MONTAJ VE KULLANMA KILAVUZU



Hakkımızda

Her şey yepyeni, yorucu ama bir o kadar da heyecanlı bir yola girmeyi hayal eden bir grup insanla başladı. Harika bir vizyona, sonsuz bir tutkuya ve bu hayali gerçeğe dönüştürmek için gerekli bütün becerilere sahiptik. Birlikte bu şirketi kurduk ve bugüne kadar yaptıklarımızla gururluyuz.

Hedefimiz, sektördeki ürün verimliliğini ve etkinliğini arttırmak aynı zamanda da ülkemizin güvenilir ve saygın bir üreticisi haline gelmektir.

Firmamız, tecrübeli ve kaliteye değer veren kadrosuyla tamamen yerli bilgi birikimi ve azmiyle kombi ve kazan üretimi yapmaktadır.

Öte yandan ürün çeşitliliğimizi ve hizmet kalitemizi sürekli geliştirerek, müşteri talep ve beklentilerini en üst seviyede karşılamak, aynı zamanda güçlü bir iletişim ağı ile müşterilerimizle aramızda kalıcı ilişkiler kurarak, uzun yıllar bu amaçlar doğrultusunda hizmet vermek için büyük bir azimle çalışıyoruz.

Sizi şimdiden bu ailenin bir parçası olmaya davet ediyoruz...

TANITIM	1
SERVİSLER VE GARANTİ HAKKINDA	1
GÜVENLİK KURALLARI VE UYARILAR	2
GARANTİNİN GEÇERSİZ OLDUĞU DURUMLAR	2
GAZ TESİSATI	2
TESİSAT	3
KASKAD SİSTEMİ	7
KAZAN MONTAJI	7
DEVREYE ALMA	9
KULLANIM VE BAKIM	10
ÜRÜN	10
GENEL ÖZELLİKLER	10
ÜRÜN ÖLÇÜLERİ	11
ÜRÜN KOMPONENT YERLEŞİMLERİ	12
TEKNİK ÖZELLİKLER	15
ELEKTRONİK KART DEVRE ŞEMASI	16
MEKANİK TESİSAT ŞEMASI	18
KUTU AÇILIŞI	24
CİHAZIN KURULUMU VE BAĞLANTILARI	24
CİHAZIN MONTAJINDA MİNİMUM BIRAKILMASI GEREKEN BOŞ ALAN	24
CİHAZIN DUVARA ASILMASI	25
BAĞLANTILAR	26
SU TESİSATI BAĞLANTI TALİMATLARI	26
YOĞUŞMA SUYUNUN TAHLİYE EDİLMESİ	26
BACA BAĞLANTILARI	28
SU DEBİSİ	31
ELEKTRİK BAĞLANTISI	32
DIŞ HAVA SICAKLIK SENSÖRÜ	33
İLK ÇALIŞTIRMA VE KULLANIM	34
KONTROL PANELİ	34
ORTAM ISITMA MODUNUN SEÇİLMESİ	35
KULLANIM SUYU (DHW) ISITMA MODUNUN SEÇİLMESİ	36
ODA SICAKLIĞI AYAR DEĞERİNİN AYARLANMASI	37
MAHALDE MEVCUDİYET DÜĞMESİ	37
BİLGİ GÖRÜNTÜLEME	38
OLASI EKRAK GÖRÜNTÜLERİ	38
ÖZEL DURUMLAR	39
RESETLEME FONKSİYONU	39
ELLE ÇALIŞTIRMA	39
ELLE ÇALIŞTIRMA DURUMUNDA AYAR DEĞERİ AYARLAMALARI	39
BACA TEMİZLİĞİ FONKSİYONU	40
SLT TESTİ	40
PROGRAMLAMA	40
AYAR İLKESİ	40
HATA ARIZA TESPİTLERİ	42
BAKIM	47
STANDARTLAR / TALİMATLAR	47



TANITIM

Hexel Piranha serisi kazanınız için özenle hazırlanmış kullanma kılavuzuna hoş geldiniz.

İhtiyacınız olan bütün bilgilere bundan sonraki sayfalarda ulaşabilirsiniz.

- Uzun yıllar ısınma ve sıcak kullanım suyu konforunuzu sağlayacak olan Hexel duvar tipi kazanı seçtiğiniz için sizi kutluyor ve güveniniz için teşekkür ediyoruz.
- Lütfen cihazınızın tüm fonksiyonlarını kullanmak ve uzun vadede sorunsuz bir kullanım sağlamak için kılavuzunuzu özenle okuyunuz. Cihazınız ile birlikte verilen tüm belgeleri, gerektiğinde başvurmak üzere saklayınız.

SERVİSLER VE GARANTİ HAKKINDA

Cihaz, malzeme ve işçilik kaynaklı arızalar için, 2 yıl boyunca Hexel yetkili servis garantisi sağlanmaktadır.

- İlk çalıştırma işlemi mutlaka Hexel yetkili servisi tarafından yapılmalıdır. Yetkili servisin ilk çalıştırmasına müteakiben garantiniz başlamış sayılacaktır.
- Montaj, kullanım veya bakım işlemleri esnasında, yürürlükteki yasal düzenlemelere ve standartlar ile işbu kılavuz kitapçıkta yer alan bilgilere (ve her durumda üretici tarafından sunulan bilgi ve talimatlara) uyulmamasından dolayı oluşabilecek hatalardan üretici firmanın ne sözleşme kapsamı ne de sözleşme harici herhangi bir sorumluluğu olmayacağı gibi cihazın garanti geçerliliği de sona erer.
- Kazan cihazları için Gümrük ve Ticaret Bakanlığı'nca tespit ve ilan edilen kullanım ömrü 10 yıldır.



GÜVENLİK KURALLARI VE UYARILAR

Garantinin Geçersiz Olduğu Durumlar

- İlk işletmeye alma işleminin yetkili olmayan firma ve kişilerce yapılması.
- Yetkili olmayan firma ve kişilerce yapılan müdahaleler sonucu oluşan zararlar.
- Yönetmelik ve montaj talimatlarına uygun olmayan montaj, kullanım ve bakım çalışmaları.
- Donma, aşırı ısınma, su baskını, yangın, hırsızlık, yıldırım düşmesi, deprem, savaş, isyan, terör hareketleri gibi nedenlerden dolayı oluşabilecek arıza veya hasarlar.
- Cihazın seri numarasının değiştirilmesi veya tahrip edilmesi.
- Cihazın gösteri, fuar ve sergi amacıyla kullanılması.
- Müşteriye ait faturanın müşteri tarafından ibraz edilmemesi.
- Cihazın müşteri sorumluluğunda taşınması sırasında oluşan hasarlar.

Gaz Tesisatı

Doğalgaz kokusu hissettiğinizde nasıl hareket etmelisiniz?



- Cihaza ateşle yaklaşmayın.
- Bulunulan ortamda sigara içmeyin.



- Prizlere Dokunmayın.
- Prize fiş bağlamayın veya prizden fiş çıkarmayın.

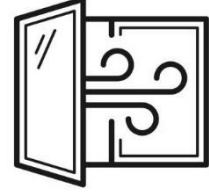

- Ortamı havalandırarak tahliye edin.
- Alo187'yi ve gerekirse 112'yi arayın.

- Cihazın gaz vanasını ve gaz ile çalışan diğer tüm cihazların vanalarını kapatın.
- Temizlik, gaz kaçak testi vb. işlemler sırasında su, köpük gibi maddeleri elektriksel bağlantılardan uzak tutunuz.
- Gaz kokusu olan ortamlardaki telefonları kullanmayın.
- Daire ve bina girişindeki gaz vanalarını kapatın.
- Cihazınızın bulunduğu ortamda atmosfere açılan havalandırma menfezlerinin önünü kesinlikle kapatmayınız.



Tesisat

Tesisat bağlantıları yapılmadan önce tesisatın içinin iyice temizlendiğinden emin olunuz, gerekiyorsa tesisatı yıkayınız.

Cihazınızın montajı yapılmadan önce doğalgaz, kalorifer ve sıcak kullanım suyu tesisatlarının hazır olması gerekir. Doğalgaz tesisatı, yetkili bir mühendislik bürosu tarafından projelendirilmiş, onaylatılmış ve yaptırılmış olmalıdır. Tüm bu işlemlerin giderleri kullanıcıya aittir.

Kazan, modeli itibariyle aşağıda belirtilen parçalar hariç olarak satışa sunulmaktadır. Bu parçaların kapasite ve teknik özellikleri kazanın kurulacağı sisteme göre değişiklik gösterdiğinden kalifiye bir tesisatçı tarafından kazanın monte edileceği tesisata uygun olarak seçilip uygulanması zorunludur.

Kazan yoğuşma çıkışı kazanın alt köşesinde yer almaktadır. Yoğuşma çıkışı tahliye hattına bağlanmalıdır. Tahliye hattında metal malzeme kullanılmamalı tamamı plastik malzemeden oluşmalıdır. Yoğuşma hattında ki suyun tahliyeden aktığı göz ile takip edilebilmelidir. Yoğuşma hattında ki bir tıkanıklık kazanı arızaya geçirip bozulmalara sebep olabilir. Böyle bir durumun garanti dışında değerlendirileceğini unutmayınız.

- Denge kabı
- Otomatik hava purjörü
- Sirkülasyon pompası
- Basınç emniyet ventili
- Su yumuşatma ve Nötralizasyon
- Genleşme tankı
- Su giriş filtresi
- Çekvalf
- Tortu tutucu
- Su doldurma vanası
- Hava ayırıcı





Eğer gerekiyorsa, kazanı tesisattan ayırmak için, iki küresel vananın kazanın altına yerleştirilmesi ve tesisatın gidiş-dönüş bağlantılarına montajı kesinlikle önerilir.



Plakalı eşanjörler, dönüşüm tesisatlarında veya eski tesisatlarda tercih edilmesi gereken bir seçenektir.



Kazanın doğru değerde yanmasını sağlamak için oda termostatu termostatu yerden 1,25 ile 1,5 m mesafeye monte edilmelidir.



Kazanın garantisini yitirmemesi için montaj ve ilk çalıştırma teknik servis tarafından yapılmalıdır.



Kazanın montaj yerinde 2 veya 3 Amperlik sigorta ile elektrik bağlantısı yapılmış olmalıdır.



Kazanın elektrik hattına bağlantısının yapılması ve kazana elektrik verilmesi sadece Hexel Yetkili Servisi tarafından gerçekleştirilmelidir.



Denge Kabı

Kazan dairesi kurulumu sırasında seçilmesi gereken denge kabı ve genişleme tankı kapasitesi hesaplama tablosunun boyutları aşağıdaki gibidir:

KAPASİTE (kW)	GİRİŞ-ÇIKIŞ ÇAPI (mm)	DENGE KABI ÇAPI (mm)	YÜKSEKLİK (mm)
65	50 Ø	100 Ø	600
90	50 Ø	100 Ø	630
100	50 Ø	100 Ø	630
125	65 Ø	125 Ø	720
150	65 Ø	150 Ø	810

1. Denge kabı monte edilirken, dikey bir konumda kurulmalıdır.
2. İşletme basıncı 4 barın üzerinde olan sistemlerde bir plakalı eşanjör kullanılması önerilir.
3. İşletme basıncı 6 barın üzerinde olan sistemlerde bir plakalı eşanjör kullanılması **zorunludur**.
4. Ara değerler için bir üst kapasiteli denge kabı seçilmesi önerilir.
5. Denge kabının üst kısmına bir termometre kuyusu ve bir hava tahliye vanası yerleştirin.
6. Denge kabının alt kısmına bir tahliye vanası takın.

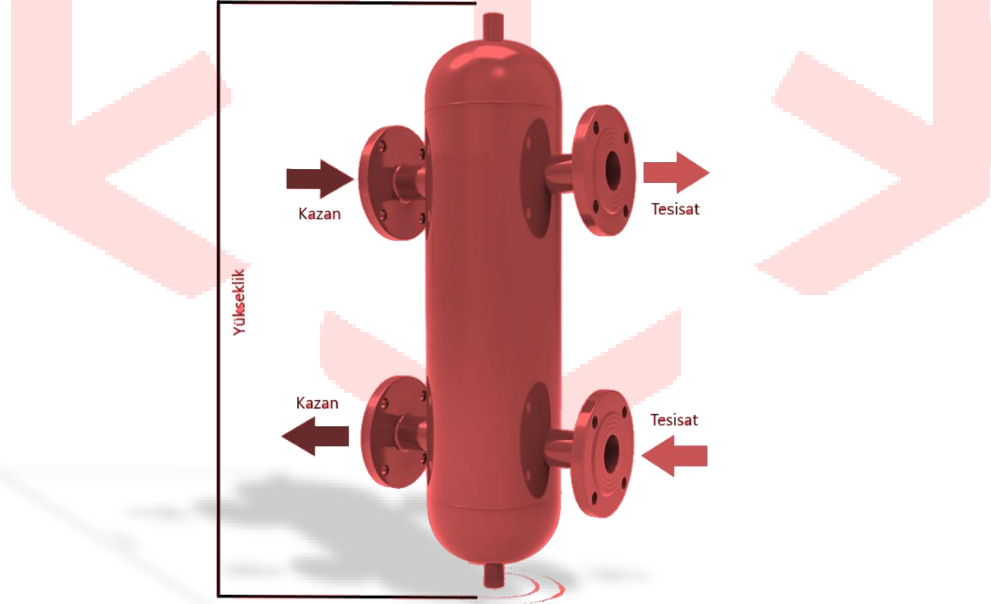

Genleşme Tankı

Genleşme tankının seçimi kurulum için uygun olmalıdır. Sistem kapasitesine göre seçilmesi gereken genleşme tankı seçim tablosu aşağıdaki gibidir:

KAPASİTE (kW)	BAĞLANTI ÇAPI (mm)	TANK ÇAPI (mm)	TANK KAPASİTESİ (lt)
65	1 1/4"	750	500
90	1 1/4"	750	500
100	1 1/4"	750	600
125	2"	750	750
150	2"	800	750

1. Plakalı eşanjör kullanan sistemlerde, ayrı genleşme tankları hem kazan ile plakalı eşanjör arasına hem de plakalı eşanjör ile ısıtma devresi arasına yerleştirilmelidir.
2. Genleşme tankı, sistem geri dönüş hattına paralel olarak konumlandırılmalıdır. Genleşme tankı ön basınçları, sisteme uygun şekilde ayarlanmalıdır.



Kaskad Sistemi

Kaskad sistem, iki veya daha fazla cihazın tesisata bağlanarak daha yüksek ısı güçlerin elde edilmesini sağlayan sistemlerdir. Hexel Kaskad sistemlerde kazanlar modülasyonlu çalışarak ihtiyaç kadar sisteme ısı güç verir.

Kaskad sistemler enerji tüketiminde yakıt tasarrufu sağlayarak, kazanları eş yaşlandırır. Bu sayede kazanların servis ve bakım kolaylığı sağlanır. Hexel Piranha kazanlar sistemin kurulacağı yer ve şartlara göre değişmekle birlikte Piranha 65 için maksimum 16 adet ve Piranha 90-100-125-150 için ise maksimum 8 adet kazana kadar kaskad bağlanarak kontrol edilebilir.

Kaskad sisteme uygun olacak şekilde monte edilebilmek için, bu kazana özel olarak tasarlanmış kaskad bağlantı parçaları kullanılmalıdır. Kaskad uygulamaları için gerekli olan aksesuarlar ise, kurulacak sistemin ihtiyaçlarına göre değişebilir. Daha detaylı bilgi için, üretici veya bayinizle iletişime geçmenizi öneririz.

Tesisatta üreticinin onaylamadığı komponentler kullanılmaz.

Kazan Montajı

Cihazın kurulumu yetkin personel tarafından talimatlarda belirtilen montaj mesafesi göz önünde bulundurularak gerçekleştirilmelidir.

Cihazı monte ederken ileride gerekli müdahalelerin kolaylıkla yapılabilmesi için kılavuzun devamında belirtilen kurulum mesafelerine dikkat ediniz. (Sayfa:24)

Cihazın monte edildiği yüzey, cihazın su ile doldurulduğunda taşıyabileceği ağırlığı kaldırabilecek dayanıklılıkta olmalıdır.

Cihazın bulunduğu alanda yanıcı veya patlayıcı maddeler gibi riskli malzemeler bulundurmuyunuz.

Kazan, düşük ısı dayanımına sahip malzemeden yapılmış duvarlara (ahşap vb.) monte edilecekse, duvar izolasyonunun uygun bir şekilde yapıldığından emin olunmalıdır.

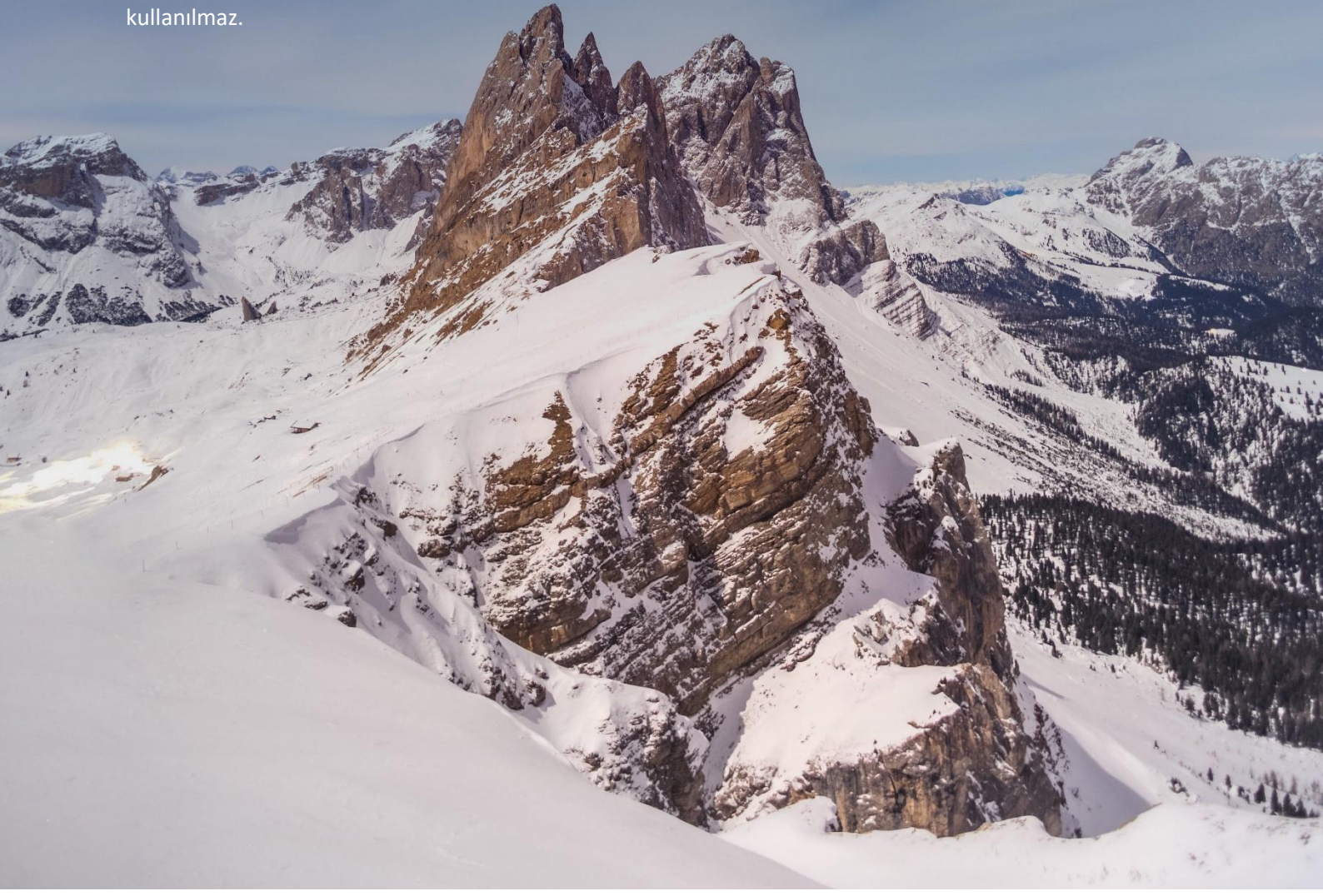



DİKKAT: Eğer kazan kış mevsimi boyunca kullanılmayacaksa, donma riskini önlemek için içindeki suyun mutlaka boşaltılması gerekmektedir. Bu işlem servis tarafından yapılmayacaksa, kullanıcıların dikkatli bir şekilde uygulaması gerekmektedir.



Cihazın kullanımı, rakımı 2000 m ve üzeri yerlerde önerilmemektedir.



Kazanınızı doğrudan güneş ışınlarına maruz kalmayacak bir yere monte edin. Güneş ışınları cihazınızın dış yüzeylerinde renk değişikliğine neden olabilir, bu nedenle dikkatli olun.



Devreye Alma

İşletmeye Alma Başvurusunda Bulunmadan Önce;

- Cihazın ilk devreye alınması mutlaka yetkili servis tarafından gerçekleştirilmelidir. Cihazın kullanıma hazır hale gelebilmesi için gaz şirketi tarafından gazın açılması gerekmektedir.
- Cihazın gaz tipi (doğalgaz/LPG), gaz besleme basıncı (mbar), kullanabileceği maksimum su basıncı (bar) ve anma gerilimi (V) gibi bilgiler, yerel besleme şartları ile uyum kontrolü tamamlanarak bilgi etiketi üzerinde yer almalıdır.
- Kazanın monte edileceği duvarın sağlamlığı ve ateşe dayanıklılığı kontrol edilmelidir.
- Kazanın monte edileceği alanda atık gaz çıkışının sağlanabileceği alan seçilmelidir.
- Montaj yeri için "Cihazın Montajında Minimum Bırakılması Gereken Boş Alan" başlığını inceleyiniz. (Sayfa:24)
- Kazanın kutusundan çıkan malzemelerin montaj sırasında kullanılması önemlidir. Aksi takdirde cihaz garanti kapsamında değerlendirilir.
- Yoğuşma sifonu yerine düzgün yerleştirilmelidir ve doldurulmalıdır aksi takdirde baca gazı sızıntısı yaşanabilir.
- Elektrik bağlantıları kontrol edilmelidir. Her kazan için 6A sigorta ile bağlantı yapılmış olmalıdır.
- Baca elemanları içerisindeki sızdırmazlık contaları montaj öncesi yağlanmalıdır. Makine yağı veya gres kullanılmamalıdır.
- Baca bağlantısı yapılmadan önce sızıntı riskini ortadan kaldırmak amacıyla sifon su ile doldurulmalıdır.
- Baca bağlantı ve kazan çıkış çapları birbiri ile uyumlu olmalıdır.
- Doldurma, boşaltma vanası ile sifon monte edilmelidir.
- Atık gaz aksesuarları bağlanmalıdır.

Hexel yetkili servisi ile yukarıdaki tüm hususlar uygulandıktan sonra irtibata geçilmelidir.



Kullanım ve Bakım

- Cihazınızın verimini ve çalışma emniyetini korumak için, her kış sezonu sonunda, yetkili servis tarafından yıllık bakım ve kontrol yapılmalıdır. Düzenli ve doğru servis hizmeti, sistemin ekonomik kullanımını sağlar.
- Bakım işlemleri garanti kapsamı dışındadır ve sadece Hexel yetkili servisleri tarafından yapılmalıdır.
- Boyalı paneller nemli bir bezle silinmeli ve daha sonra tamamen kurutulmalıdır. AŞINDIRICI, YANICI TEMİZLİK MADDELERİ KULLANMAYIN.
- Cihaz üzerinde bir işlem yapılmadan önce mutlaka elektrik ve gaz bağlantısı kesilmelidir.



DİKKAT: Bu cihaz, yeterli fiziksel, duyuşsal ve ruşsal yeteneđi olmayan veya cihaz kullanımı hakkında bilgisi ve deneyimi olmayan kişilerin, sorumlu kişilerin gözetimi olmadan kullanımına uygun deđildir. Ayrıca, çocukların cihazla oynamaması önemlidir. Cihazın yanlış veya amaç dışı kullanımı ciddi riskler oluşturabilir ve üründe veya çevresinde maddi hasarlara yol açabilir. Bu nedenle, cihazın doğru kullanımı için kullanım kılavuzuna uyulması ve gerektiđinde yetkili servislerin yardımına başvurulması önemlidir.

ÜRÜN

Genel Özellikler

Hexel Piranha yođuşmalı kazanlar, güvenli ve konforlu bir ısıtma ihtiyacını karşılamak üzere tasarlanmıştır. Cihazlar, kazan performansı ve güç seviyesine uygun kalorifer tesisatına bağlanmalıdır. Doğalgazla çalışan Piranha yođuşmalı kazanlar, kullanım ve güvenlik fonksiyonlarını tek bir merkez olan "anakart" üzerinden sağlar. Anakart, sistem bileşenlerini kontrol eder. Brülörün alevi, iyonizasyon elektrodu tarafından sürekli olarak kontrol edilir ve LCD ekran ve LED'ler üzerinden izlenebilir.

Kullanımı kolay ergonomik bir kumanda paneli bulunan Piranha yođuşmalı kazan, görselleştirilmiş plastik kumanda paneli ve gelişmiş LCD ekranıyla kullanıcı ve servis kolaylığı sağlar. Gösterge paneli, beyaz bir LCD ekran üzerinde çalışma konumları ikonları, kalorifer devresi ve kullanım suyu ayar deđerleri, kalorifer devresi suyu güncel sıcaklık deđer ve Türkçe açıklamaları ile birlikte hata/ arıza kodlarını gösterir.

Cihazınızın emniyeti için bir dizi önlem alınmıştır. Bu önlemler şunları içermektedir:

- Düşük Su Basıncı Güvenliđi (0,8 bar)
- Donma Güvenliđi (Donma önleminin etkili olabilmesi için cihazın elektrik bağlantısı kesilmemelidir.)
- Düşük Voltaj Güvenliđi (170 VAC)
- Aşırı Sıcaklık Güvenliđi (83 °C)
- Yüksek Su Basıncı Güvenliđi (6 bar)
- Baca Gazı Aşırı Isınma Güvenliđi (95 °C)
- Alev Sönme Güvenliđi
- Bakım alarmı



Ürün Ölçüleri

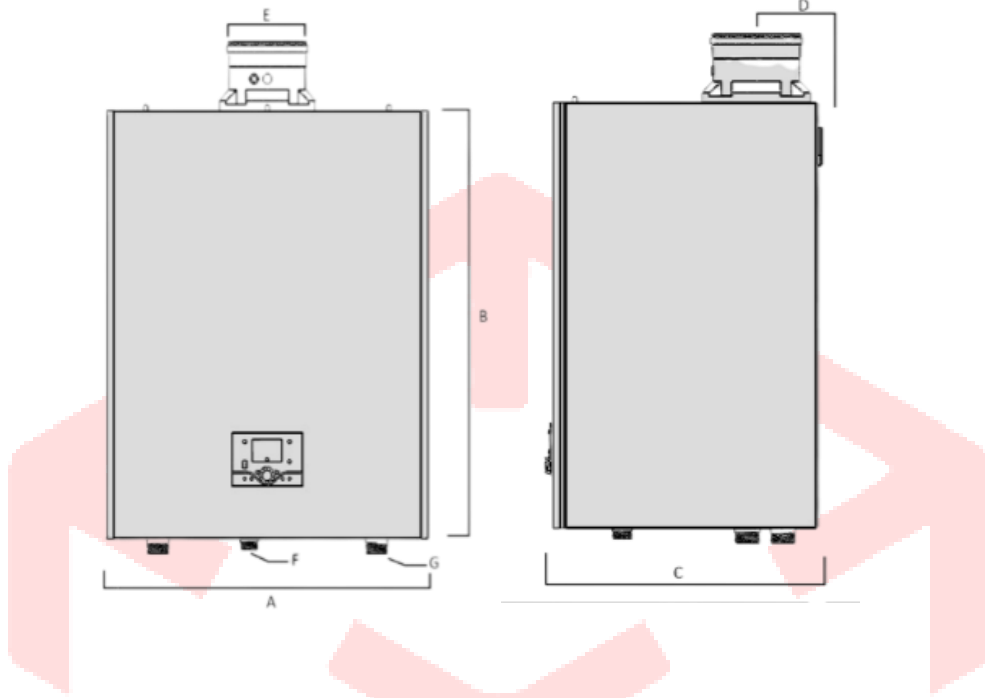

Teknik Ölçüler	A (mm)	B (mm)	C (mm)	D (mm)	ØE (mm)	ØF	Ø G
PİRANHA 65	413	453,4	405	113,7	80/125	3/4"	1 1/4"
PİRANHA 90	660	772,5	380	118,2	100/150	1"	1 1/4"
PİRANHA 100	660	772,5	380	118,2	100/150	1"	1 1/4"
PİRANHA 125	660	772,5	480	114,7	100/150	1"	1 1/4"
PİRANHA 150	770	820	480	114,7	100/150	1"	1 1/4"



Ürün Komponent Yerleşimleri

Piranha 65

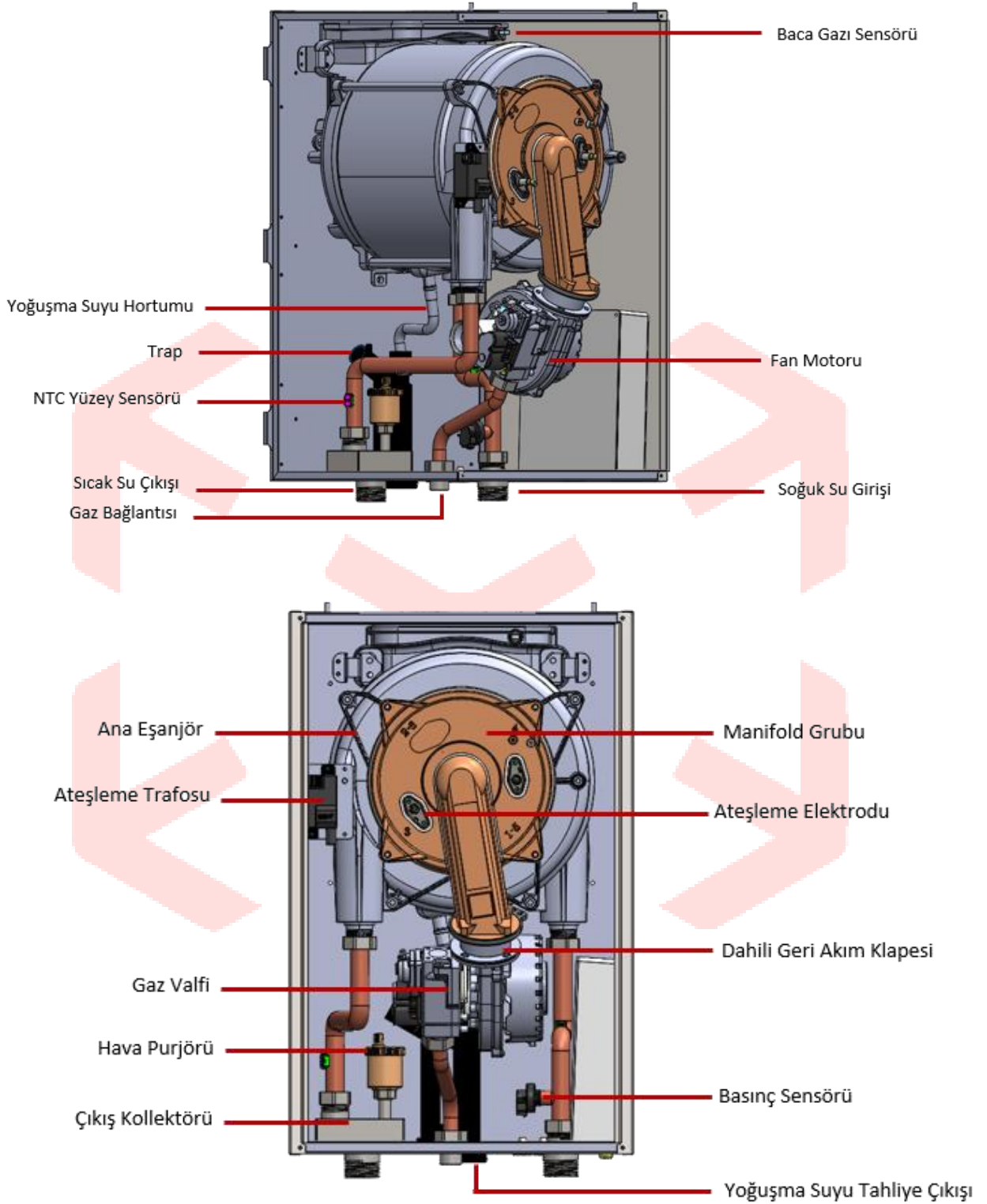

Piranha 90

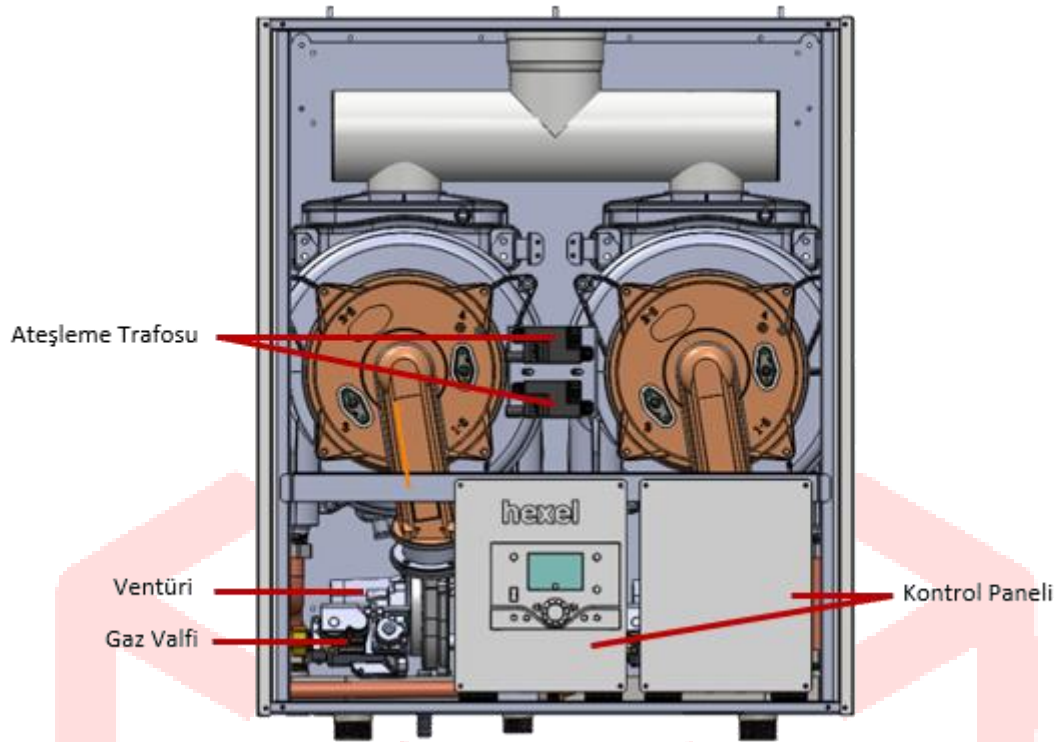

Piranha 100

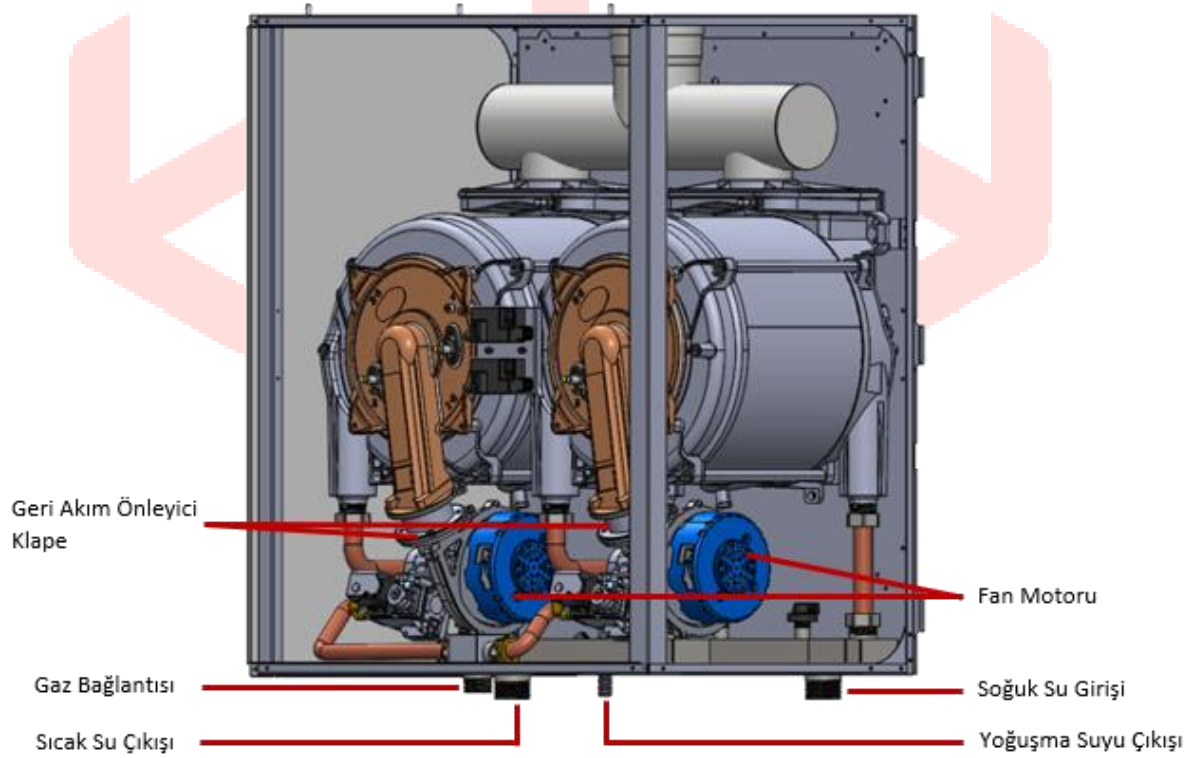

Piranha 125

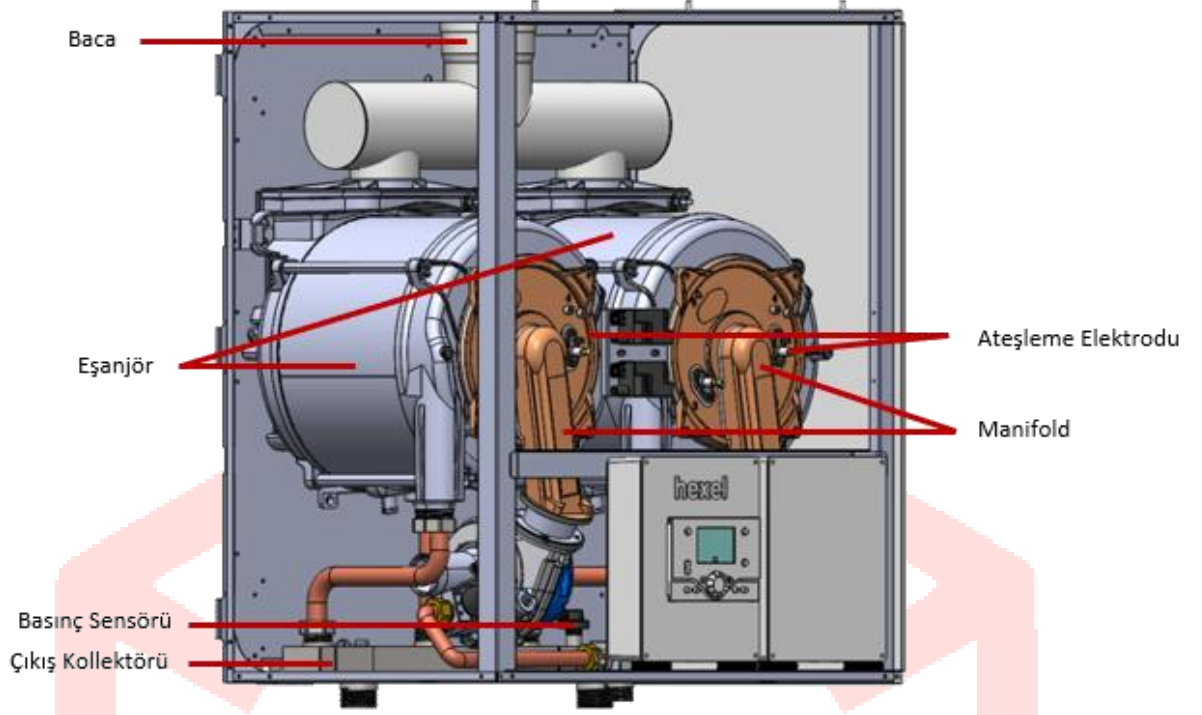

Piranha 150

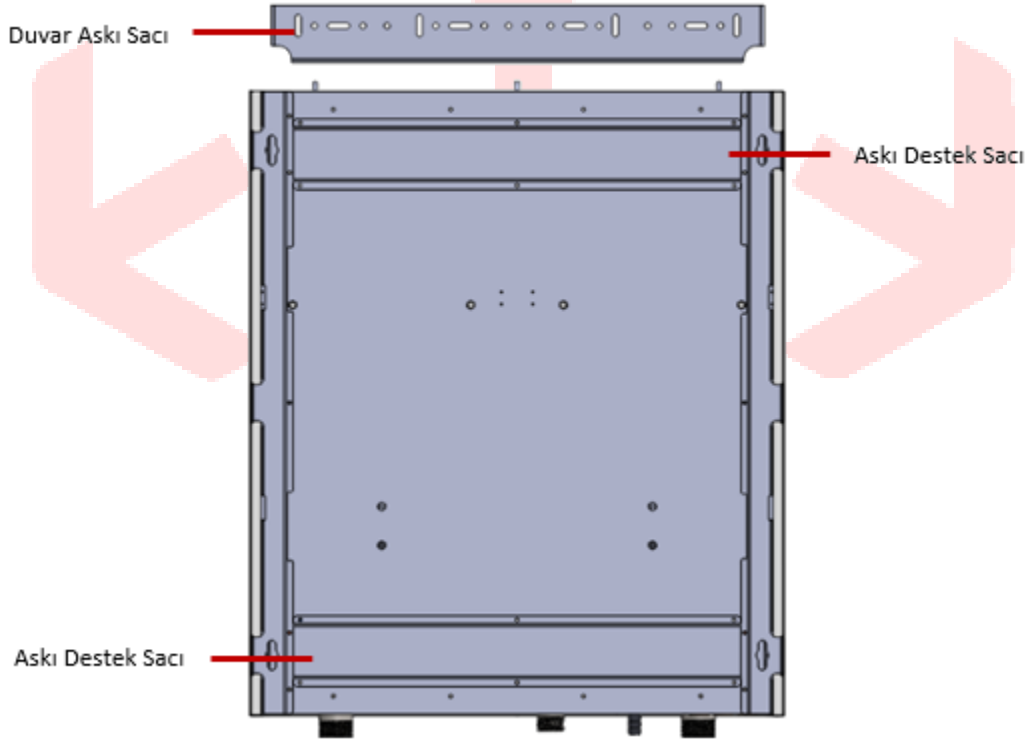

Teknik Özellikler

TEKNİK ÖZELLİKLER TABLOSU						
Teknik özellikler	Birim	Piranha 65	Piranha 90	Piranha 100	Piranha 125	Piranha 150
Maximum ısı yük	kW	65,14	90,17	100,25	120,20	136,41
Minimum ısı yük	kW	15,06	20,82	23,12	24,08	27,72
Maximum ısı güç (80/60)	kW	63,18	87,47	97,24	116,59	132,32
Minimum ısı güç (80/60)	kW	14,61	20,19	22,43	23,36	26,89
Maximum ısı güç (50/30)	kW	68,39	94,68	105,26	126,21	143,23
Minimum ısı güç(50/30)	kW	15,81	21,86	24,28	25,28	29,11
Verim (80/60 °C)		97,00%	97,00%	97,00%	97,00%	97,00%
Verim (50/30 °C)		105,00%	105,00%	105,00%	105,00%	105,00%
Gaz tüketimi max	m ³ /h	6,79	9,4	10,45	12,53	14,22
Gaz tüketimi min	m ³ /h	1,57	2,17	2,41	2,51	2,89
Sıcaklık ayarı	°C	30-80	30-80	30-80	30-80	30-80
Maximum sistem basıncı	bar	6	6	6	6	6
NOX sınıfı (EN 15502)		6	6	6	6	6
Gaz kategorisi		II2H3+	II2H3+	II2H3+	II2H3+	II2H3+
Baca Tipleri		B 23, C 13, C 33, C 53, C 63, C 83	B 23	B 23	B 23	B 23
CO ₂ at Pmax		8,9	8,9	8,9	8,9	8,9
CO ₂ at Pmin		8,4	8,4	8,4	8,4	8,4
CO O ₂ =0% at Pmax		128	128	128	128	128
O ₂ %		5,1 ±0,2	5,1 ±0,2	5,1 ±0,2	5,1 ±0,2	4,3±0,2



Elektronik Kart Devre Şeması

Piranha 65 Elektronik Kart Devre Şeması

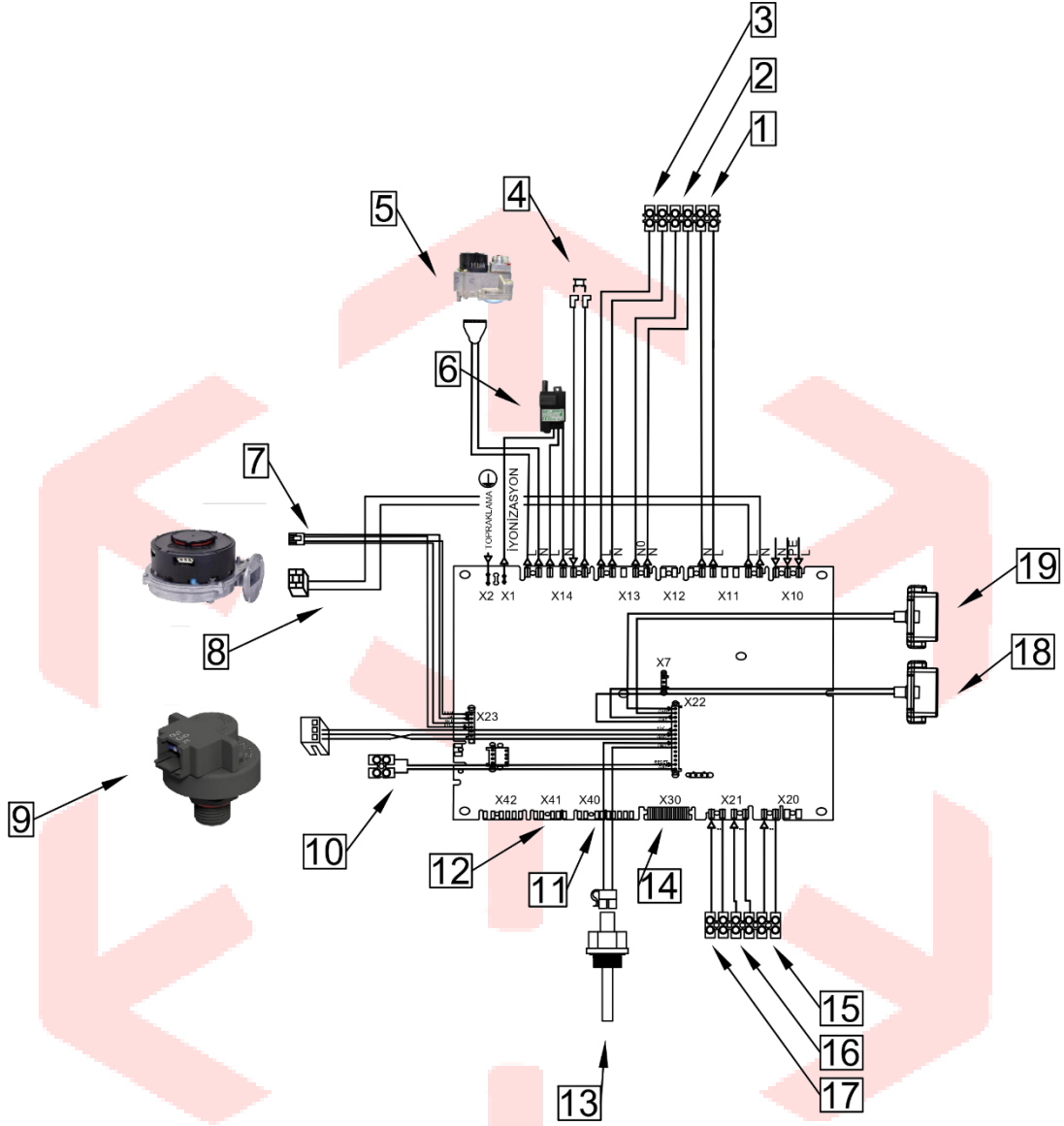

- 1 Kazan Pompası QX1
- 2 Boyler Pompası QX3
- 3 Isıtma Devresi 1 Pompası QX2
- 4 Emniyet Termostatı
- 5 Gaz Ventili
- 6 Ateşleme Trafosu
- 7 Fan PWM

- 8 Fan Besleme
- 9 Basınç Sensörü
- 10 ET (Reset)
- 11 Yardımcı Modül Bağlantı Girişi
- 12 AVS37 LCD Ekran
- 13 Baca Gazı Sensörü

- 14 OCI 345.06 Kaskad Haberleşme Modülü
- 15 Kaskad Sensörü B10
- 16 Dış Hava Sensörü B9
- 17 Boyler Sensörü B3
- 18 Kazan Dönüş NTC Sensörü
- 19 Kazan Çıkış NTC Sensörü



Piranha 90-100-125-150 Elektronik Kart Devre Şeması

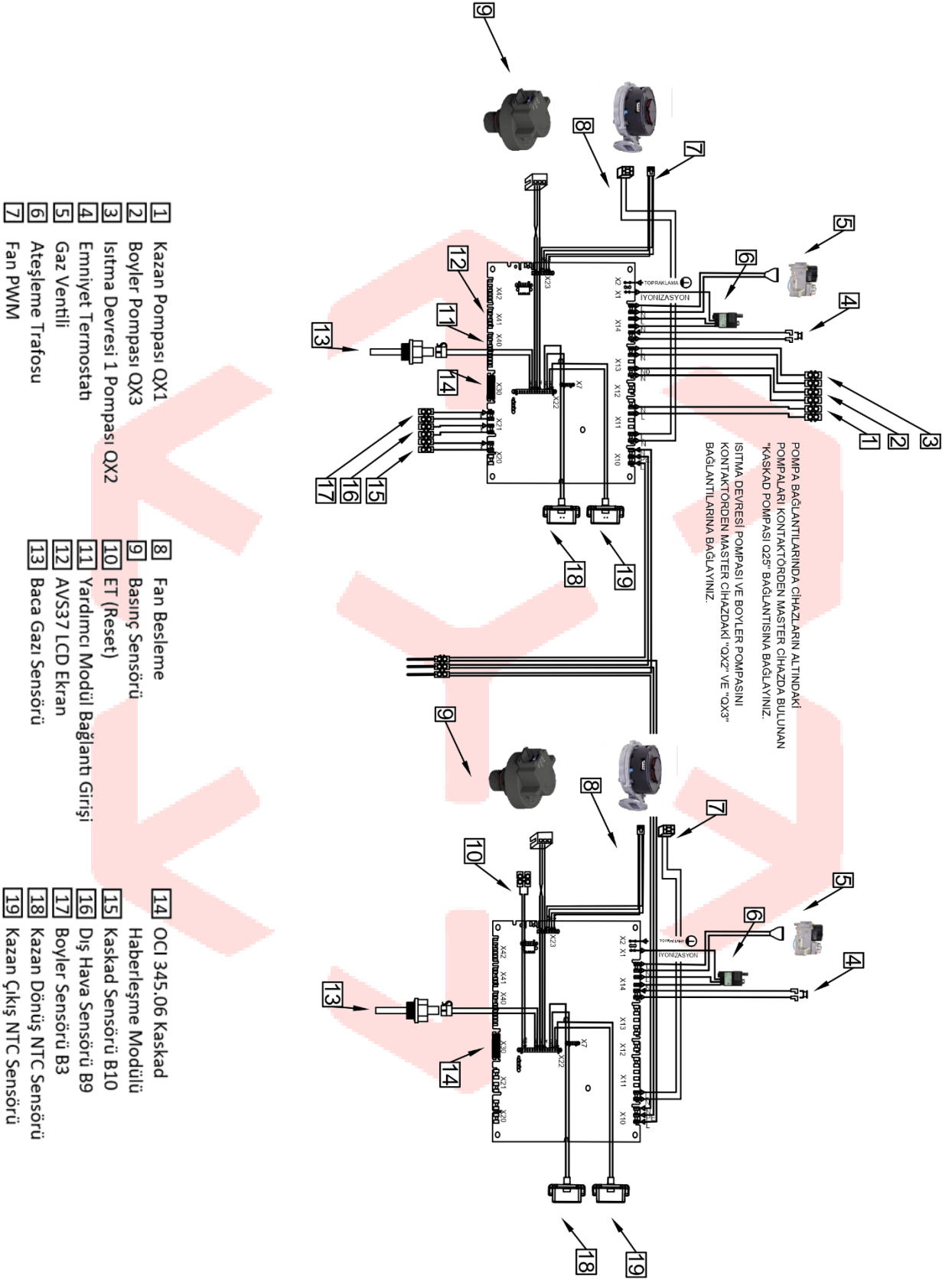

Mekanik Tesilat Şeması



Piranha 90, 100, 125, 150 modellerinde kazan altında bulunan pompaların hepsini elektrik panosundan Master cihazdaki "Kaskad Pompası Q25" bağlantısına bağlayınız.

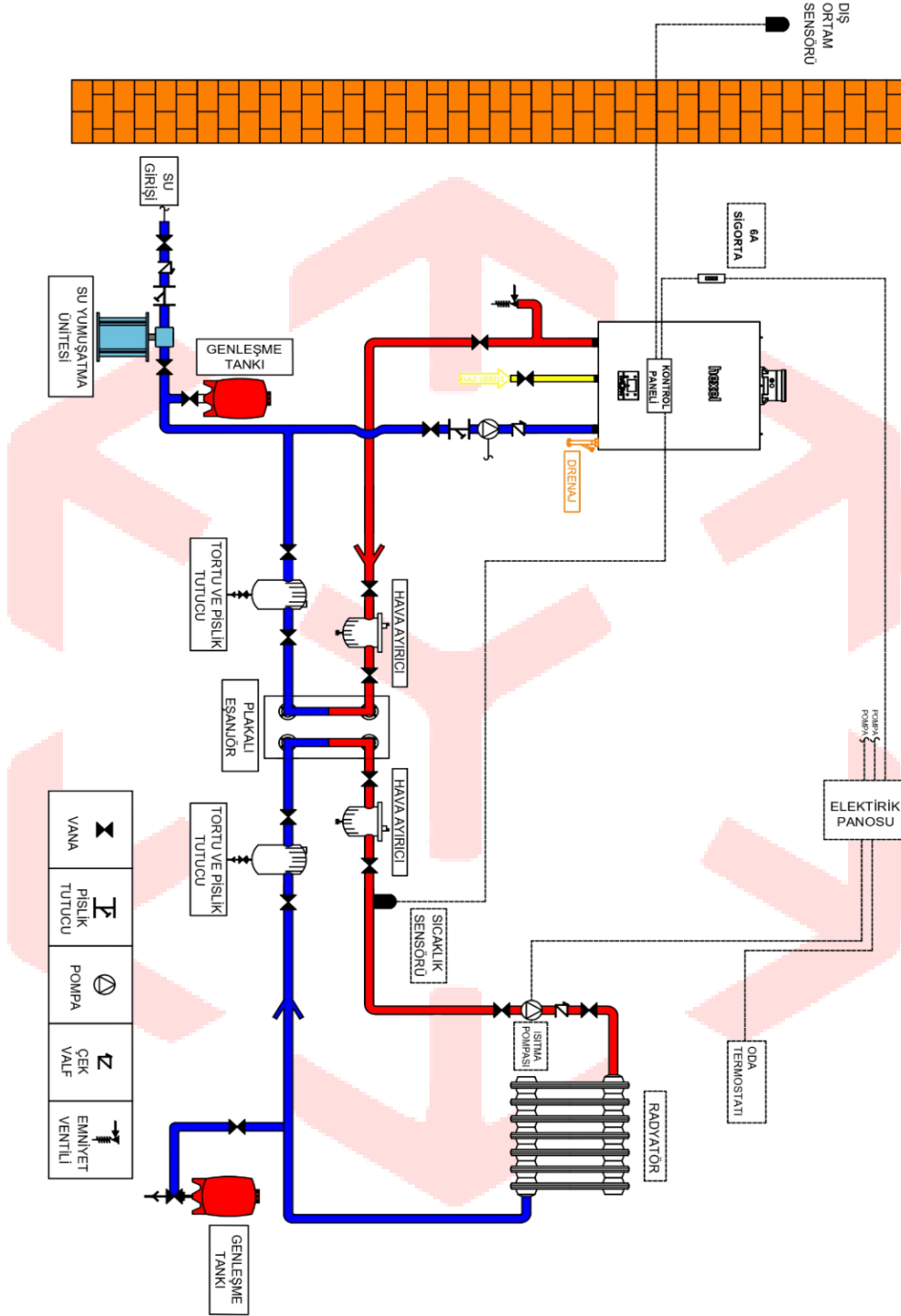

Örnek Mekanik Tesilat Şeması 1

** İşletme basıncı 4 barın üzerinde olan sistemlerde bir plakalı eşanjör kullanılması önerilir ancak 6 barın üzerinde olan sistemlerde bir plakalı eşanjör kullanılması **zorunludur**.



Örnek Mekanik Tesisat Şeması 2

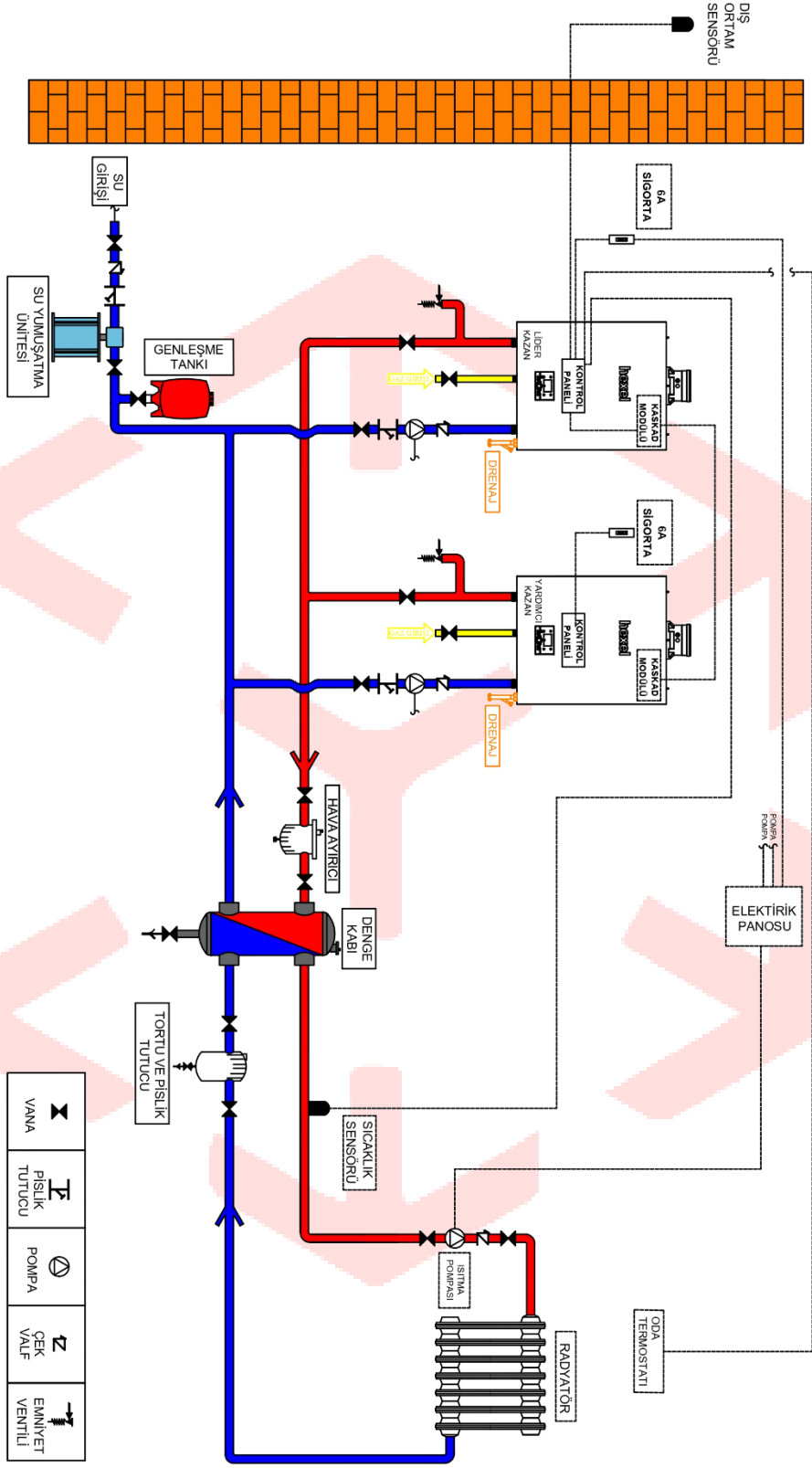

Örnek Mekanik Tesisat Şeması 3

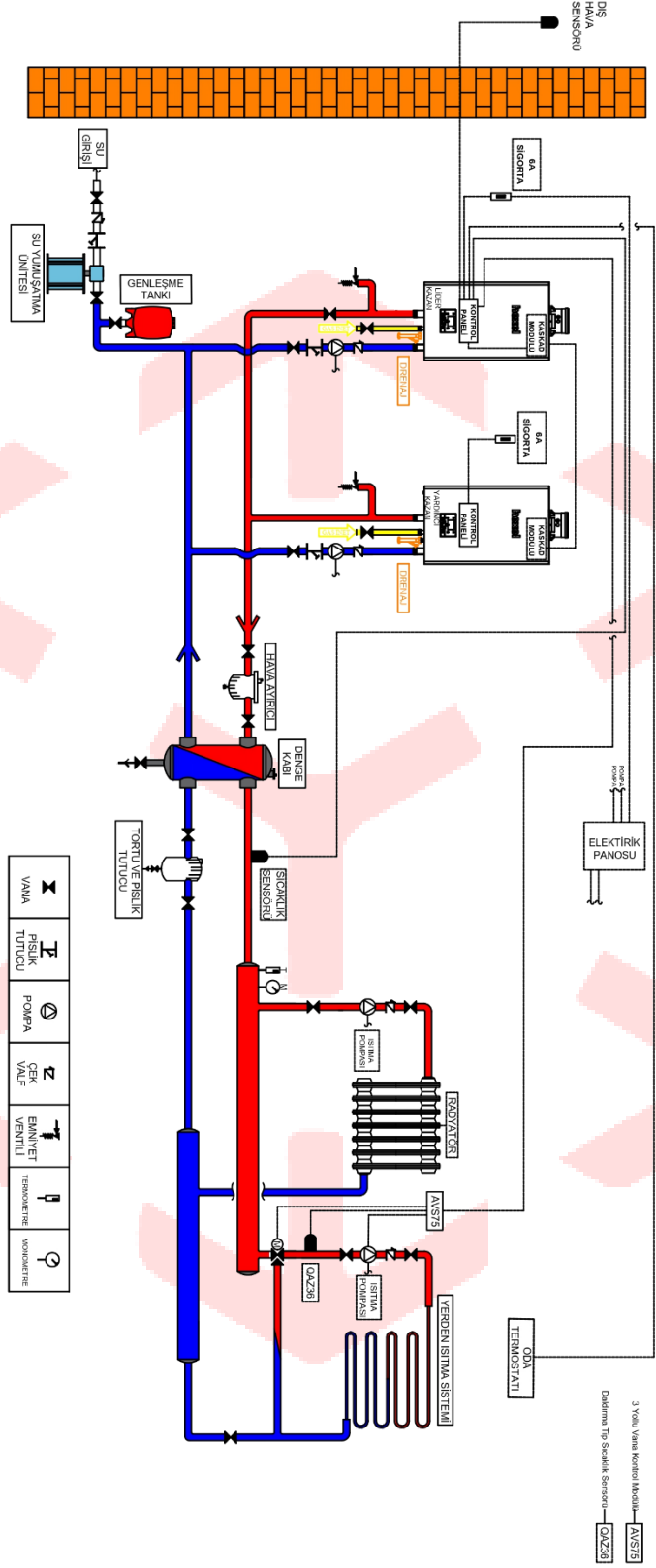

Örnek Mekanik Tesisat Şeması 4

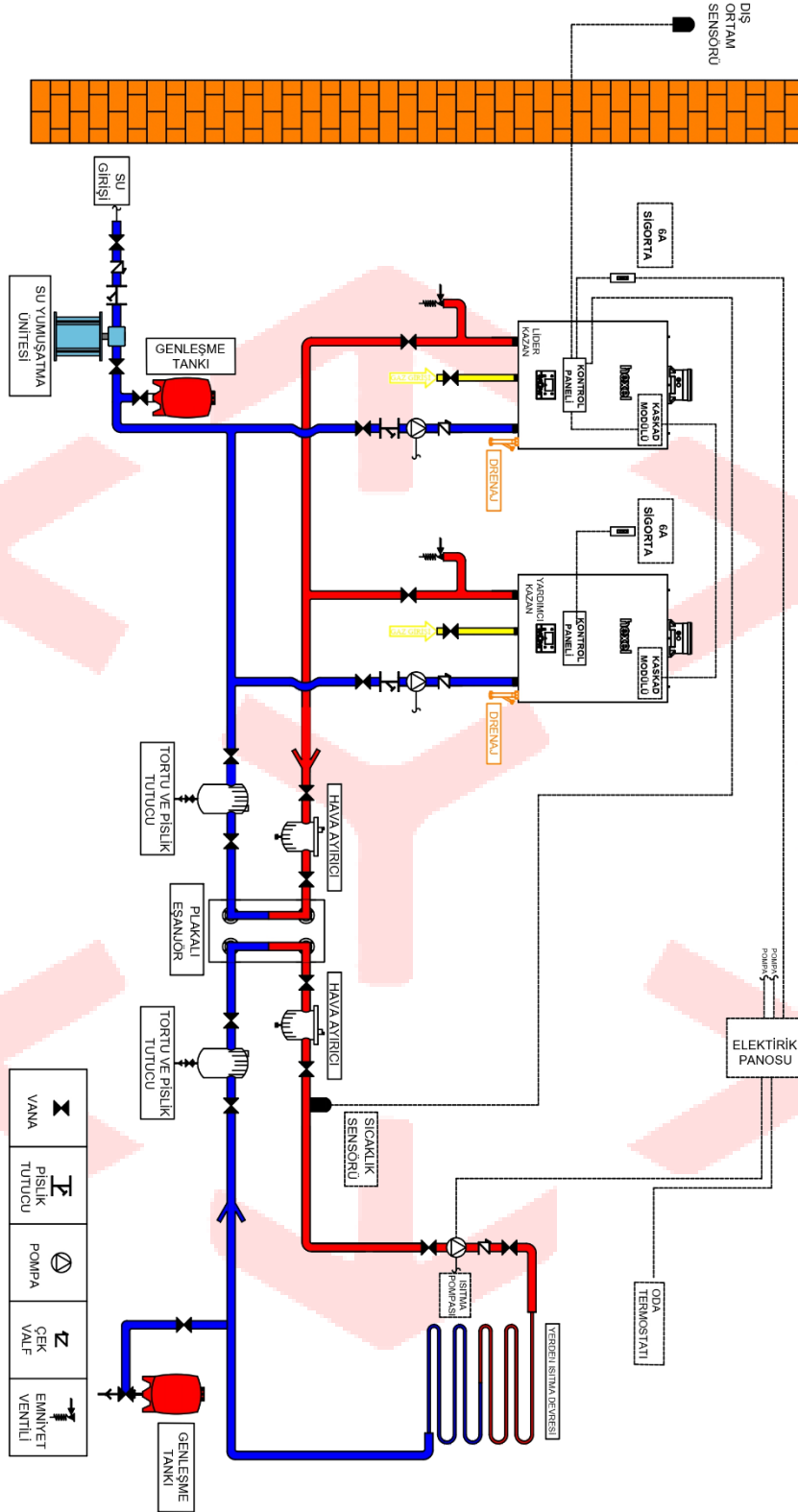

Örnek Mekanik Tesisat Şeması 5

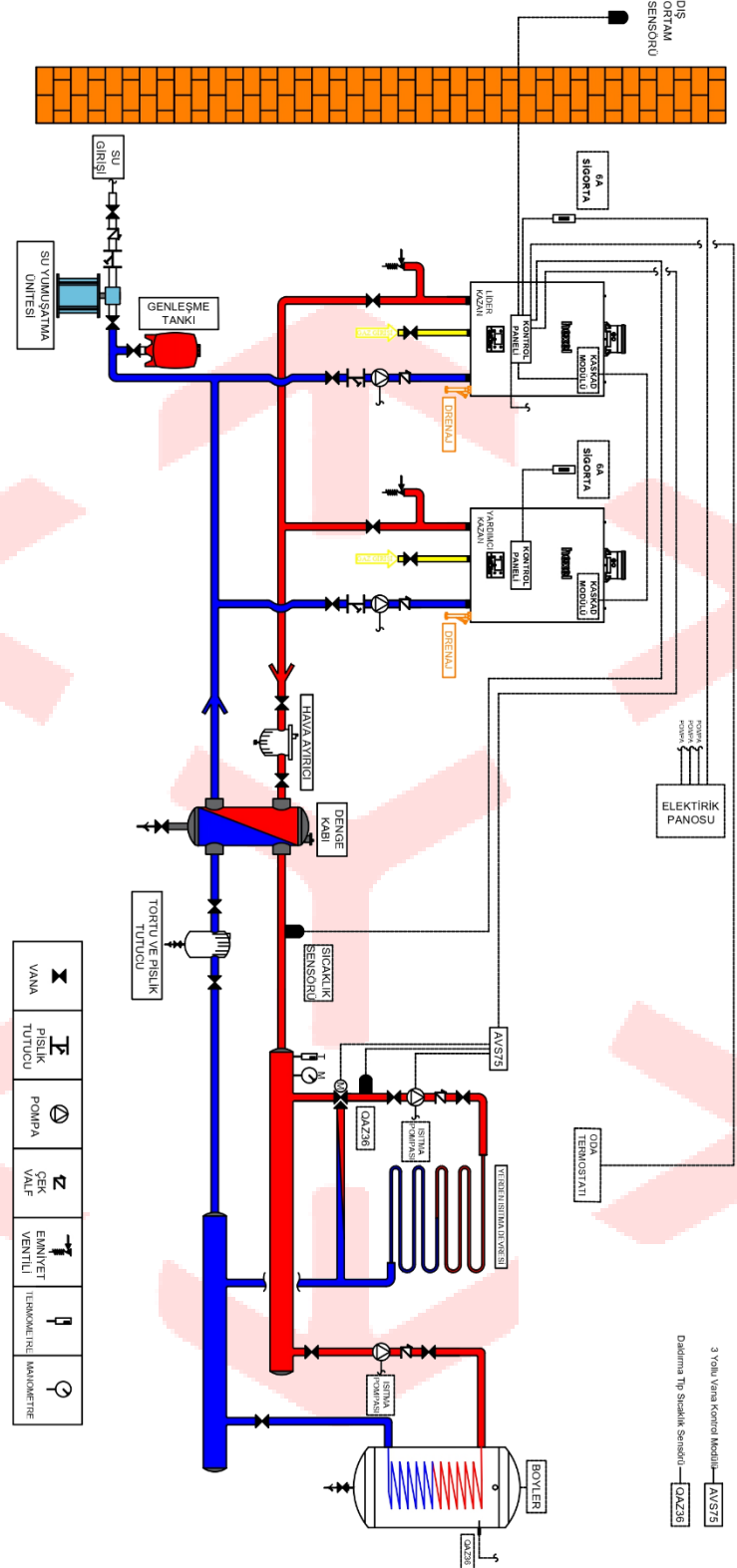

Örnek Mekanik Tesisat Şeması 6

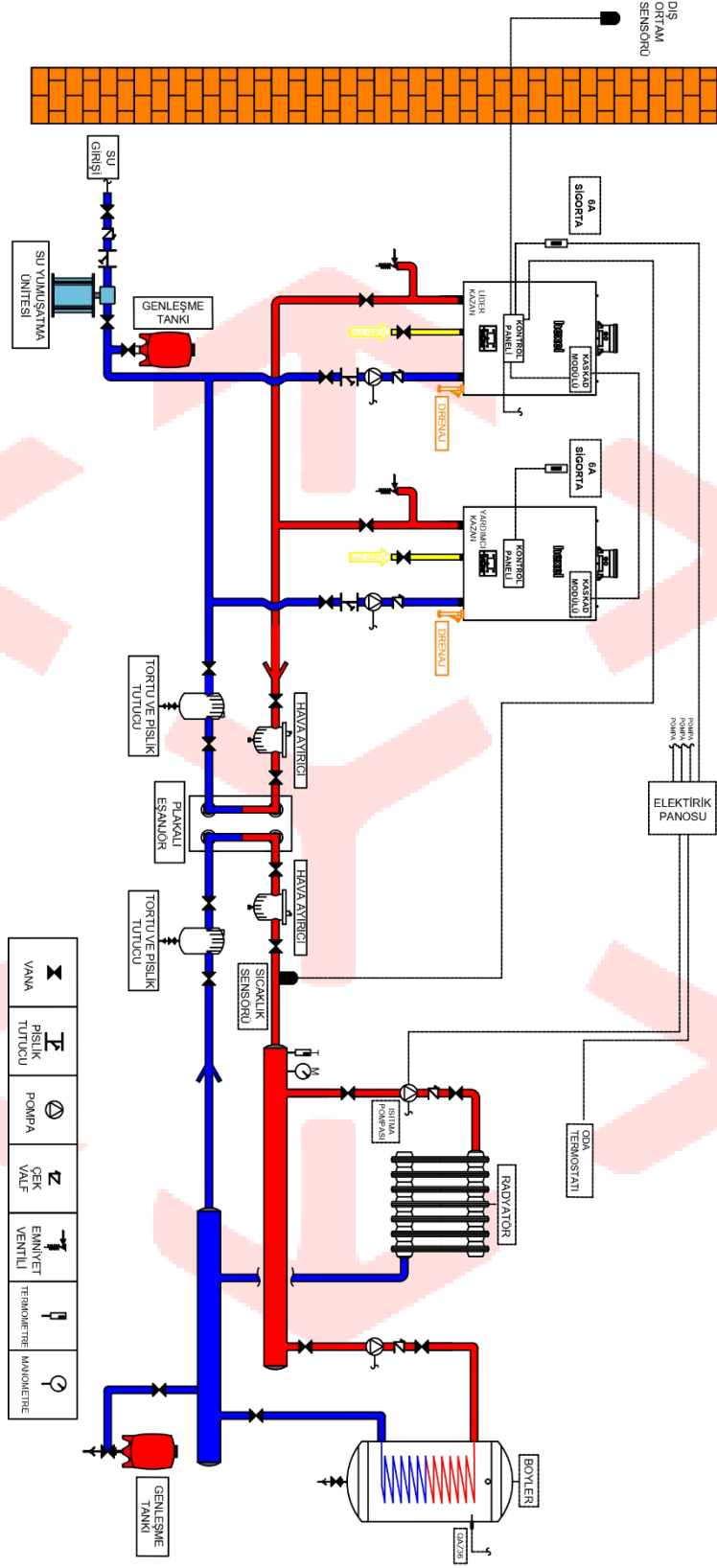

Delirima Tipi Sicaklik Sensörü- 31237



Kutu Açılışı

Cihazın kurulumu için gereken malzemeler (duvar askı levhası, roket dübel, trifon vidalar ve drenaj hortumu) ambalaj kutusunda mevcuttur.

Cihazın Kurulumu ve Bağlantıları

Bu cihaz, havanın basıncı atmosfer seviyesindeyken suyu ısıtmak için tasarlanmıştır. Uygun performans ve çıkış gücü için merkezi ısıtma sistemi ve kullanım suyu sistemi ile bağlantılı olmalıdır. Baca gazı bağlantı parçası koaksiyel bir boru olduğundan, yanıcı yapı parçalarına mesafe bırakmaya gerek yoktur. Cihaz, laboratuvar, kuaför, kimyasal temizleyici, matbaa gibi ortamlarda sadece kapalı bir şekilde kullanılabilir, çünkü ortam havası halojenli hidrokarbonlarla kirlenebilir.

Cihazın Montajında Minimum Bırakılması Gereken Boş Alan

Montaj yerinin kısıtlı olduğu yerlerde servis teknisyeninin de kolay müdahale edebilmesi için kazanın tavandan en az 500 mm, yanlardan en az 100 mm, önden de 500 mm boşluk bırakılacak şekilde monte edilmesi gerekir.

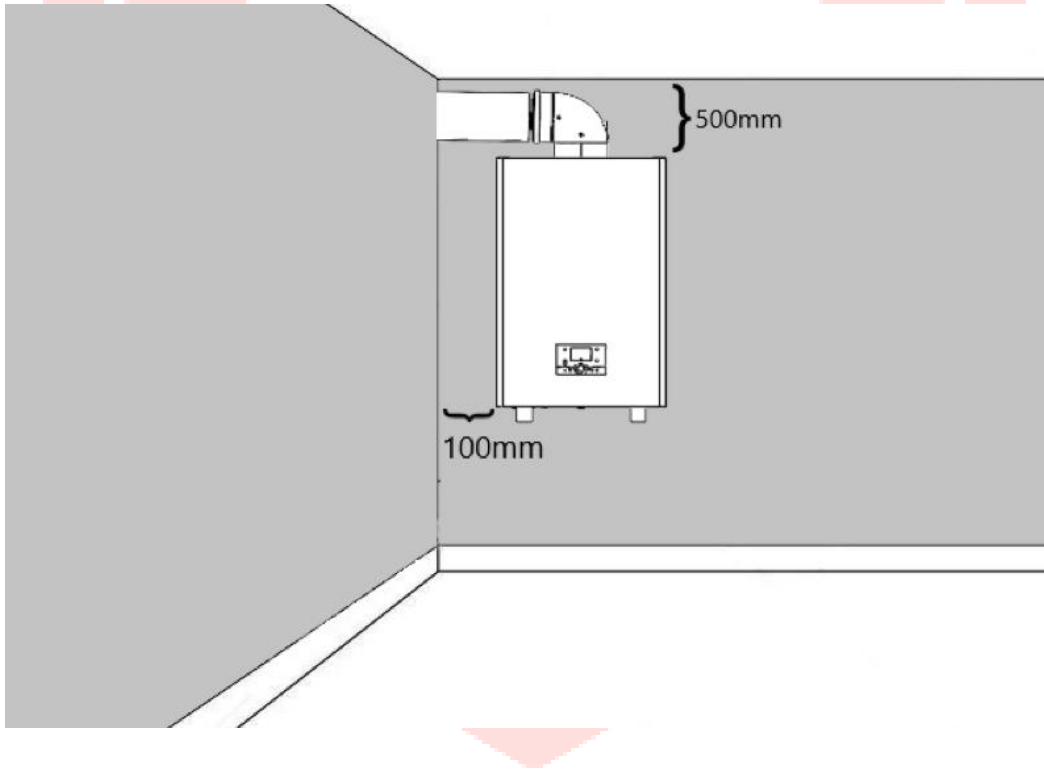

Cihazın Duvara Asılması

Hexel Piranha kazanı, beraberinde verilen askı elemanı kullanarak duvara asılır. Eğer monte edilecek duvar tuğlalı bir duvar ise öncelikle destek sisteminin sağlamlığı kontrol edilmelidir. Kazan ateşe dayanıklı bir duvara monte edilmelidir.

Montaj yapmak için şu adımlar takip edilmelidir:

- Kazan sacının arkasından ölçü alarak deliklerin aynı hizada ve yatay olduğundan emin olun.
- Duvardaki sabitleme deliklerini işaretleyin.
- Matkap kullanarak delikleri açın ve uzatma dübellerini yerleştirin.
- Vidaları kullanarak askı elemanlarını duvara dübelle sabitleyin.
- Kazanı askı elemanlarına asın.

Cihazın bağlantı elemanları kazanın ağırlığını kaldıracak kadar kuvvetli ve sağlam bir şekilde duvara bağlanmalıdır.

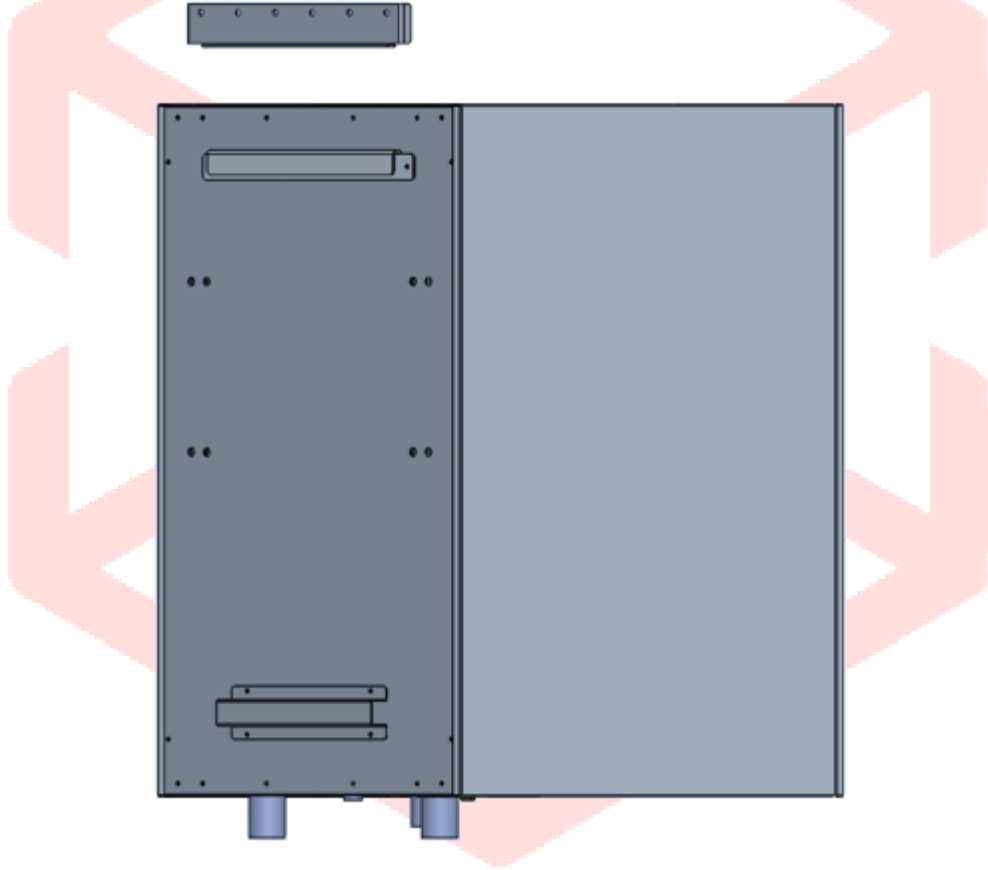

BAĞLANTILAR

Su Tesisatı Bağlantı Talimatları

Montaj işlemi öncesinde, tesisatta mutlaka temizlik yapılmalıdır ve bu işlem için uygun ve belgeli temizleyiciler kullanılmalıdır. Tesisat parçaları metal, plastik ve kauçuk içerebilir, bu nedenle temizleyicilerin nötr bazlı, asidik olmayan ve alkalik olmayan olması gerekmektedir. Temizleyiciler kullanılırken, üreticinin talimatlarına kesinlikle uyulmalıdır. Isıtma devresinde biriken pislik, tıkanıklık, kalıntı, çapak, cüruf gibi partiküller, kazanın performansını olumsuz etkileyebilir. Bu durumlar, kazanın verimsiz çalışmasına, aşırı ısınmasına, gürültülü çalışmasına neden olabilir. Tesisat kaynaklı arızalar ve sorunlar, genellikle garanti kapsamı dışındadır.

Yoğuşma Suyunun Tahliye Edilmesi

Hexel Piranha kazanı normal çalışması esnasında yoğuşma suyunun eşanjör içinde ve baca gazı hattında birikmesi beklenir. Ancak, talimatlara uygun olarak tahliye edilmesi gerekir. Yoğuşma suyu tahliyesi için kullanılan sifon, baca gazının ortama sızmasını önleyen bir yapıdadır. Yoğuşma suyu tahliyesinde galvanizli ve bakır alaşımli boru veya bağlantı parçaları kullanılmamalıdır; tahliye kanalı tamamen plastikten yapılmış olmalıdır. Tahliye hortumu binanın dışında bir gider ile bağlanacaksa, donmaması için izolasyon yapılması gerekebilir. Ayrıca, tahliye hortumunun yatay bağlantıları 2° veya 3° aşağı doğru konumlandırılarak akışın iyi sağlanması sağlanmalıdır.



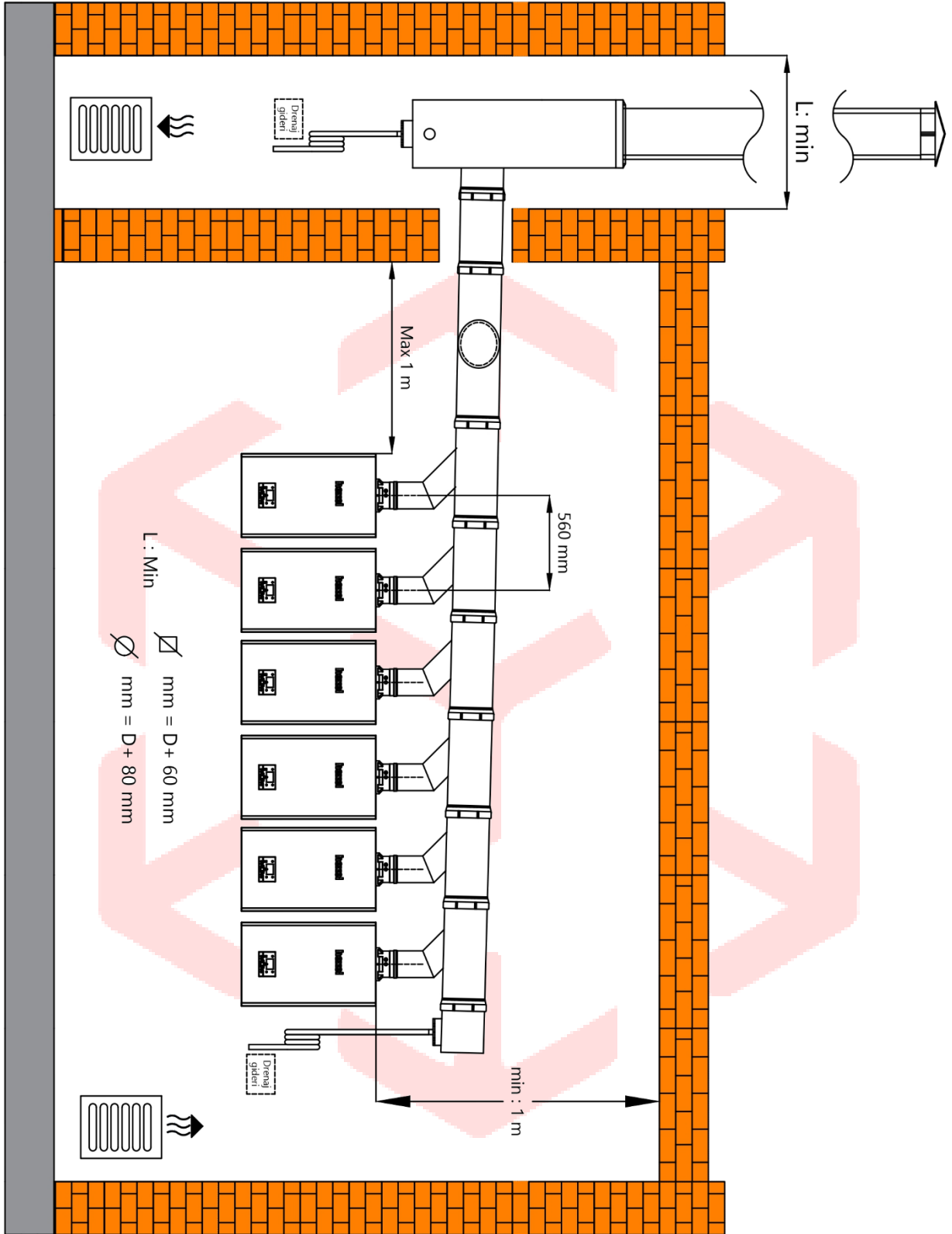

Baca Bağlantıları

Piranha 65 cihazda isteğe göre hermetik baca tipi de kullanılabilir. Aşağıda yer alan görsellerdeki gibi C13, C33, C53, C63, C83 baca bağlantıları kullanılabilir. Baca bağlantıları yapılırken, sızdırmazlık elemanları kullanarak atık gaz sızıntısını önlemeye özen gösterin. Kazana bağlanan yatay kit, %3'lük bir eğimle doğru yönde yerleştirilerek yoğuşma suyunun boşaltılmasını sağlamalıdır.

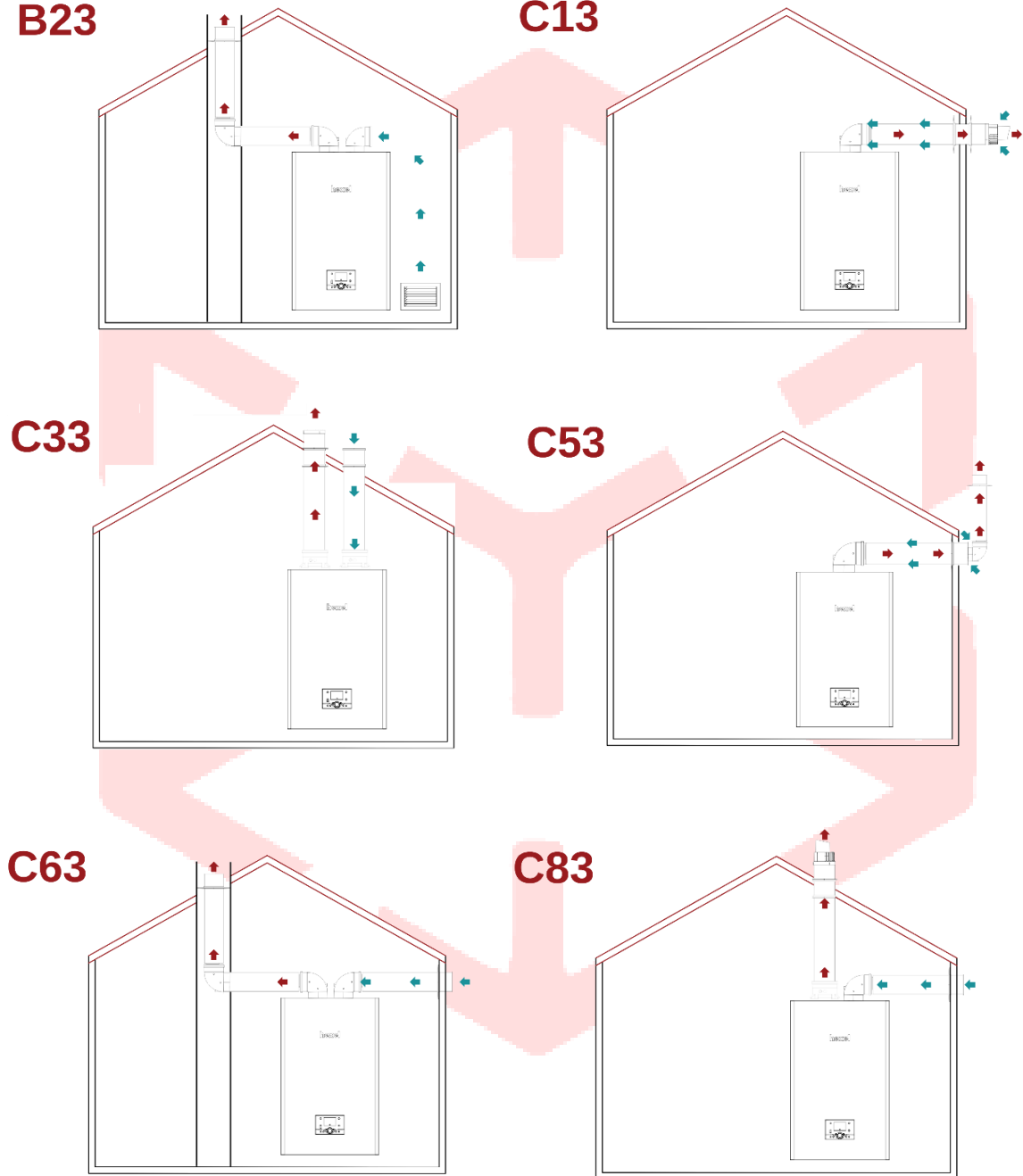

Emme ve egzoz çıkışları için, farklı montaj seçeneklerine uygun bağlantı kitleri ayrı olarak sunulmaktadır. Piranha cihazı, B tipi bir baca ile uyumlu bir adaptör yardımıyla kullanılabilir. B tipi bir tesisatta, kazanın bulunduğu oda, havalandırma girişleri ile donatılmalıdır ve ilgili yönetmeliklere uygun olmalıdır. Korozyon yapabilecek buharın bulunduğu ortamlarda, örneğin çamaşırhaneler, kuaförler, galvanik kaplama yapılan yerler vb. C tipi bir tesisat kullanılmalıdır. Bu şekilde, kazan korozyonun zararlı etkilerinden korunabilir.

C63 tipi sızdırmaz yanma odalı kazanların için;

- a) Baca için aşırı ısınma yanma ürünleri sıcaklığı; $<105\text{ }^{\circ}\text{C}$
- b) Nominal çalışma koşullarında CO₂ içeriği; % 9.00 (tolerans +% 0,5/-0,5%)
- c) Yanma hava girişi ve baca gazı çıkışı (rüzgar basınçları dahil) arasında izin verilen maksimum çekiş ve izin verilen maksimum basınç farkı; 120 Pa.
- d) Kazanın bağlanabileceği kanal sisteminin özellikleri ve uygulamaları;
1. Yanma havasının izin verilen maksimum sıcaklığı; $40\text{ }^{\circ}\text{C}$
 2. Rüzgar koşullarında maksimum izin verilen maksimum devir daim oranı %10'dur.

C63

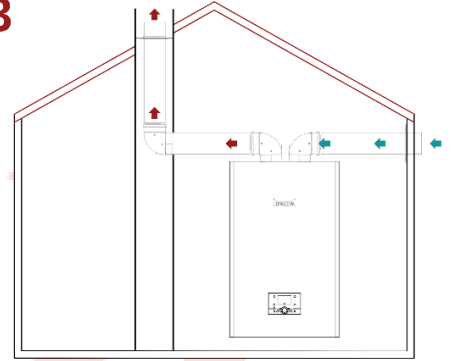

Dikkat: Yanma havasının temini ve yanma ürünlerinin tahliyesi için terminaller bina duvarlarına karşı monte edilmemelidir.

C83

C83 tipi sızdırmaz yanma odalı kazanlar için;

- a) Yanma ürünlerinin aşırı ısınma sıcaklığı; $<105\text{ }^{\circ}\text{C}$
- b) CO₂ içeriği: %9.00 (tolerans + %0,5/-%0,5)

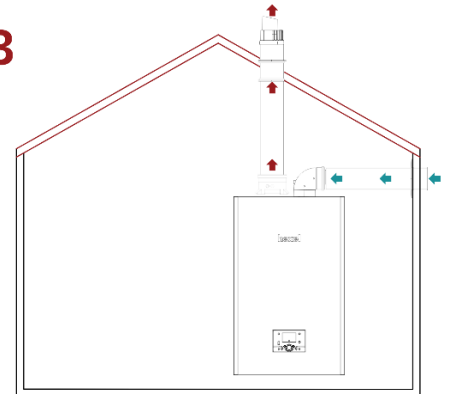

İzin verilen maksimum baca uzunlukları tablosu aşağıdaki gibidir.

Kazan Türü	Baca Çapı (Ø)	Baca Tipleri			
		C13	C33	C43	B23
Piranha 65	80/125 mm	9 m	11 m	9 m	10 m

Her 90° dirsek için 1,5m ve her 45° dirsek için 1m toplam uzunluktan kısaltınız.



Sisteme verilecek suyun pH değeri 7.5 ile 9,5 arasında olmalıdır. Ancak, kurulumda alüminyum parçalar bulunuyorsa, pH değeri 8.5'in altında olmalıdır.



Kazan kurulumunda kullanılacak suyun sertliği 5°f ile 15°f arasında olmalıdır. Gerektiğinde, su bağlantı talimatlarındaki özelliklere uygun su yumuşatma ünitesi kullanarak suyun kalitesini iyileştirmek gereklidir.



Su Debisi

Su debisi kazan için pompa seçilirken büyük rol oynar. Pompa sisteme uygun seçildiği takdirde kazan ve denge kabı arasındaki verimli dolaşım sağlanır. Kullanıcı tabloda belirtilen pompaları seçmediği takdirde Hexel sorumluluğu kabul etmez.

MODEL	KAZAN KAPASİTESİ (kW)	SU DEBİSİ (m ³ /h)	ÖNERİLEN POMPA
Piranha 65	65	2,80	Wilo Para 15-130/8-75
Piranha 90	90	3,87	Wilo Para Maxo 30/180/08
Piranha 100	100	4,30	Wilo Para Maxo 30/180/08
Piranha 125	125	5,38	Wilo Para Maxo 30/180/10
Piranha 150	150	6,45	Wilo Para Maxo 30/180/10

Hexel Piranha kazanlarda pompa seçimi aşağıdaki eğrilere göre yapılmalıdır.

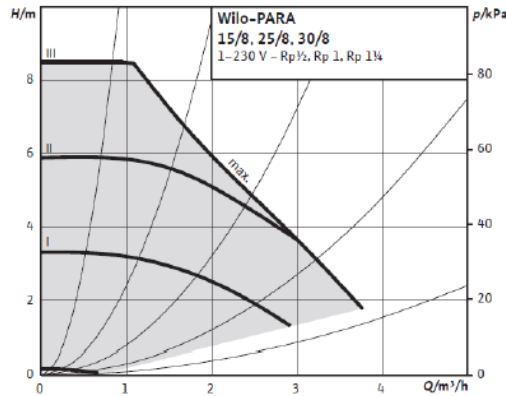
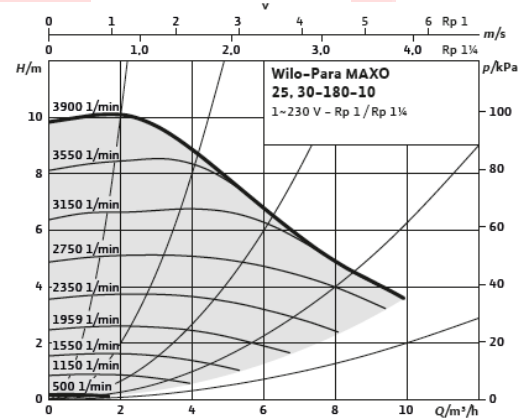
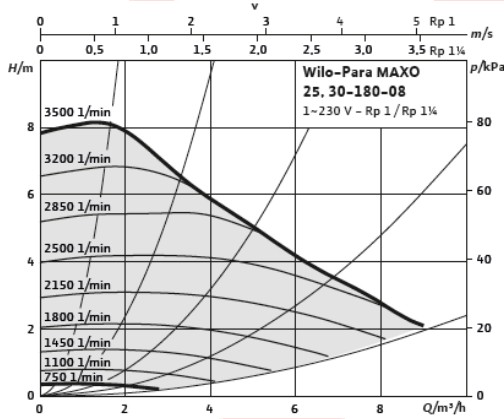

Sirkülasyon pompasının bağlantı yönü de önemlidir. Pompa ✓ olarak gösterilen resimlerde gösterildiği gibi dikey veya açılı olarak bağlanmalıdır. Pompa X olarak gösterilen resimlerdeki gibi bağlanmamalıdır.

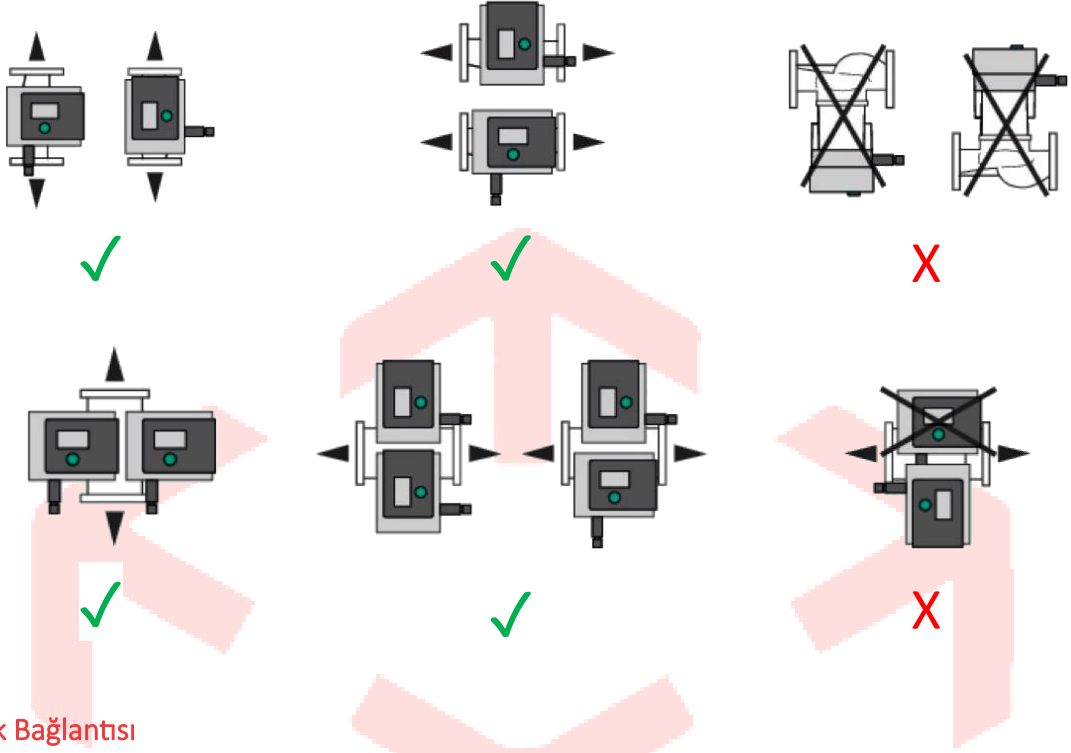

Elektrik Bağlantısı



TEHLİKE: Elektrik bağlantısı yaparken, kesinlikle gerilimli bir hatta dokunmamalı ve güvenli bir şekilde çalışmak için izole eldivenler kullanılmalıdır. Ayrıca, elektrik bağlantısının doğru yapıldığından emin olmak için mutlaka bir elektrikçiye danışılmalıdır.

- Cihazınızı mutlaka 230V AC, 50Hz topraklı priz hattına bağlayınız. Besleme kablosu zedelenirse Hexel yetkili servisler tarafından değiştirilmelidir.
- Cihazın elektrik tesisat bağlantısında minimum kontak açıklığı 3 mm olan 2 amper çift kutuplu bir sigorta kullanılmalıdır.
- Cihazın sabit tesise bağlanmasında en az 14 mm kordon ve en az 16 mm boru kullanılmalıdır.
- Cihazın elektrik bağlantı kablosu mutlaka cihaz için yeterli gerilimi (230V AC, 50Hz) sağlayabilecek bir topraklı priz hattında beslenmelidir.
- Voltaj dalgalanmaları ve topraklama olmaması nedeniyle oluşan kart arızalanmaları ve cihazınıza gelebilecek zararlar garanti kapsamı dışındadır.



Parametreler sadece yetkili servis tarafından değiştirilmelidir.



Dış Hava Sıcaklık Sensörü

Cihazınıza uyumlu dış ortam sıcaklık sensörü, dış hava sıcaklığını ölçerek bu veriyi kazana iletmektedir. Isıtma sistemi, dış hava sıcaklığı değerini de dikkate alarak talep edilen konfor sıcaklığına ulaşmak için gerekli su sıcaklığını oluşturur.

Dış ortam sıcaklık sensörü olmayan sistemlerde ise uyarı ve hata kodu ile dış hava sıcaklığı 0°C olarak varsayılarak su sıcaklığı hesaplamaları yapılır. Cihazınızdaki donma koruma fonksiyonunun çalışabilmesi için dış ortam sıcaklık sensörünün bağlı olması zorunludur.

Dış ortam sıcaklık sensörü, bina cephesinin kuzey veya kuzeybatı yönünde, en az 2,5 metre yükseklikte ve dış hava sıcaklığını en doğru şekilde ölçebileceği bir noktaya monte edilmelidir. Montaj konumuna ilişkin bazı uyarılar şekildeki gibi verilmiştir.

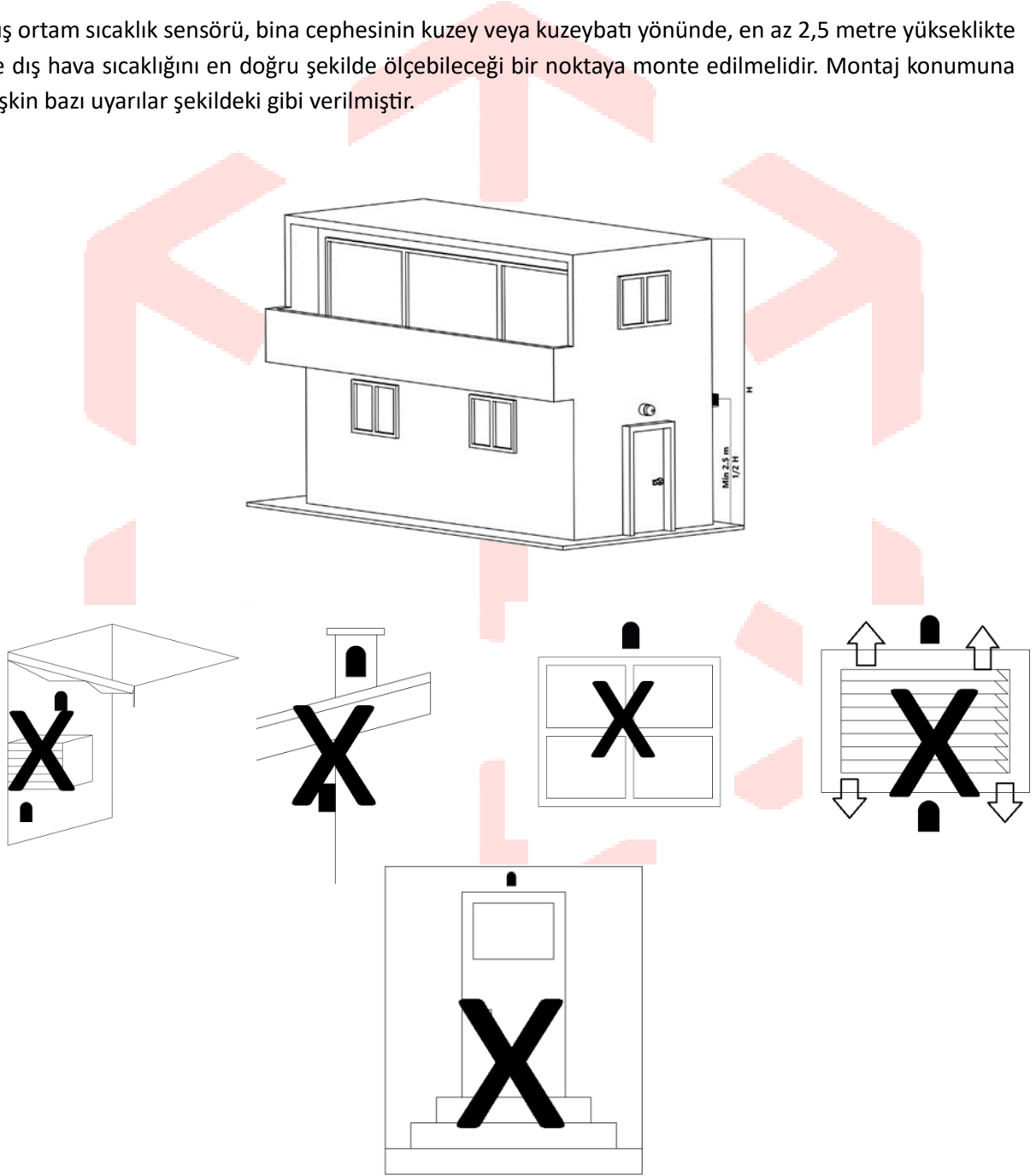

İLK ÇALIŞTIRMA VE KULLANIM

Cihazınızın ilk devreye alma işlemi, kesinlikle sertifikalı bir teknik servis tarafından yapılmalıdır. Tesisatın montajı sırasında yerleştirilen bileşenlerin gereksinimlerine uygun olarak gerekli parametre ayarlamalarının teknik servis tarafından yapılması gerekmektedir.





Ek bileşenlerinizin (örneğin: sıcak su deposu, üç yollu vana, havuz ısıtma sistemi vb.) parametre ayarlarının doğru şekilde yapılabilmesi için, kurulum sırasında yetkili servise gerekli bilgileri vermeniz gerekmektedir. Cihazın ilk çalıştırması tamamlandıktan sonra, yetkili servisten cihazın güvenli kullanımı ve ayarları hakkında bilgi almanız önerilir.

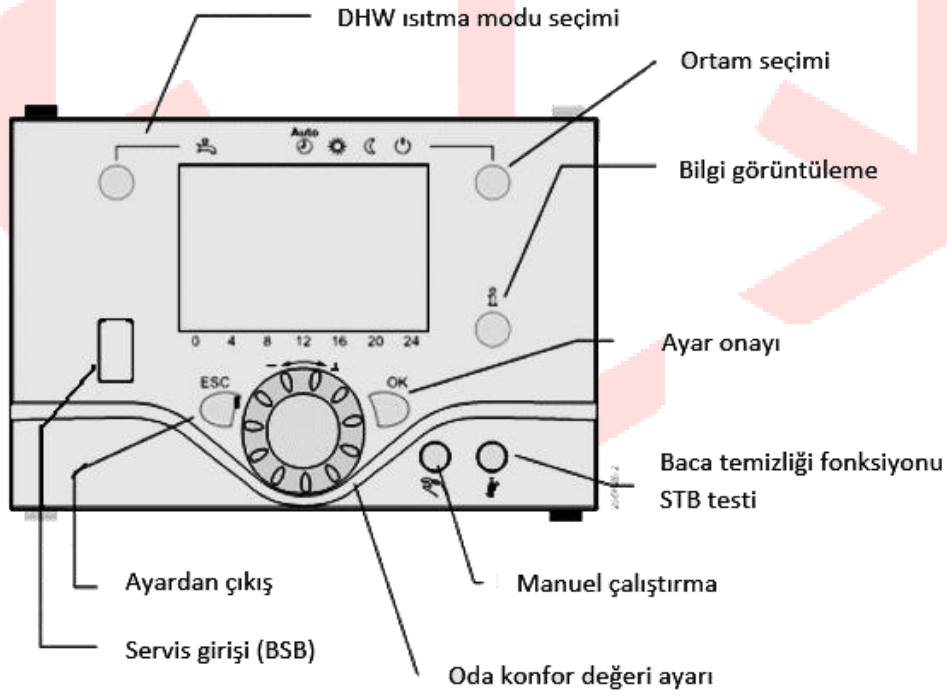

KONTROL PANELİ





Hexel Piranha yoğuşmalı kazanları, kullanıcılara cihazlarının ve tesisatlarının durumu hakkında birçok bilgi sunan geniş bir LCD ekran ve tamamen Türkçe açıklamalı menüler sunar. Kullanımı kolay menü yapısı sayesinde, cihazların tam kontrolü mümkün olur.



-  Konfor ayar değeri modu
-  Azaltılmış ayar değeri modu
-  Donma koruması ayar değeri modu

- INFO** Bilgi seviyesi etkin
- PROG** Programlama etkin
- ECO** Isıtma modu geçici olarak devre dışı
Eco modu etkin

-  İşlem devam ediyor-lütfen bekleyiniz
-  Pili değiştiriniz
-  Brulör çalışıyor (sıvı/gaz yakıtlı kazanlar)

-  Tatil fonksiyonu etkin
-  Isıtma devresi
-  Bakım/özel çalışma
-  Hata mesajları

Ortam Isıtma Modunun Seçilmesi

Bu düğme ile hangi tip ısıtma modu seçileceğine karar verilir. Farklı modlar arasında geçiş yapılabilir.



Yapılan seçim sonrasında ilgili modun altında bir çizgi belirir.

Otomatik mod AUTO 

Otomatik mod belirlemiş olduğunuz zaman programına bağlı olarak oda sıcaklığını kontrol eder. Otomatik modun özellikleri:

- Zaman programına uygun olarak ısıtma işlemi,
- Isıtma programına göre "Comfort setpoint" (Konfor ayar değeri) ya da "Reduced setpoint" (Azaltılmış ayar değeri ya da bir diğer deyişle gece modu)
- Koruyucu fonksiyonlar etkin (Donma koruması)
- Otomatik yaz/kış saati değişimi (TASARRUF fonksiyonları)

Sürekli çalışma  veya 

Sürekli çalışma oda sıcaklığını sürekli olarak belirlenen çalışma seviyesinde tutar.





Konfor ayar değerine ısıtma

Azaltılmış ayar değerine ısıtma

Sürekli çalışmanın özellikleri:

Zaman programı olmaksızın ısıtma modu çalışır

Koruyucu fonksiyonlar etkindir (Donma koruması)

Otomatik yaz / kış saati değişimi (Eko fonksiyonları) ve ayrıca konfor ayar değeri ile sürekli çalışma durumunda 24 saat ısıtma sınırı devre dışıdır.

Donma Koruması (Stand-by)



Koruma modunu kullanırken, ısıtma sistemi kapalıdır fakat elektrik kesintisi olmadığı sürece donma koruması çalışır. (Donma koruması sıcaklığına göre)

Korumanın özellikleri:

- Isıtma kapalıdır.
- Donma koruması sıcaklığına göre sistem çalışır.
- Koruyucu fonksiyonlar etkin (Donma koruması)
- Otomatik yaz / kış saati değişimi (Eko fonksiyonları) ve otomatik 24 saat ısıtma sınırı aktiftir.

Kullanım suyu (DHW) ısıtma modunun seçilmesi

Kullanım suyu ısıtma modunu açma ve kapaması aşağıdaki düğme ile yapılır. Kullanım suyu modu açıldığında simgenin altında bir çizgi görülecektir.

Kullanım suyu ısıtma modu

- Açık

Kullanım suyu seçilen programa uygun olarak ısıtılır.

- Kapalı

Kullanım suyu ısıtması yapılmıyor ancak donma koruması aktiftir.

Kullanım suyu tetikleme

Tetikleme, operatör veya oda ünitesi üstündeki DHW çalışma modu düğmesine en az 3 saniye basılı tutularak aktif hale gelir.



Ayrıca aşağıdaki durumlarda da tetikleme yapılabilmektedir:

- Çalışma modu kapalı olduğunda
- Çalışma modu değişimi H1 ya da merkezi olarak LPB bağlantısıyla yapıldığında
- Tüm ısıtma devreleri tatil fonksiyonunda olduğunda.

Oda sıcaklığı ayar değerinin ayarlanması

Konfor ayar değerini yükseltmek veya azaltmak için ayar düğmesini kullanınız.

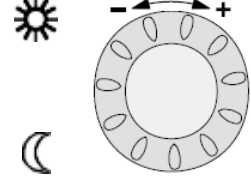

Azaltılmış ayar değeri için

- OK düğmesine basınız.
- Isıtma devresi çalışma sayfasını seçiniz ve
- Azaltılmış ayar değerini ayarlayınız.



Her ayarlama sonrası oda sıcaklığının uyum sağlaması için en az 2 saat bekleyiniz.

Mahalde Mevcudiyet Düğmesi

Odayı belli bir süre kullanmayacaksanız, Mahalde mevcudiyet düğmesine basarak oda sıcaklığını azaltabilirsiniz ve böylece ısıtma enerjisinden tasarruf edersiniz.

Odalar tekrar kullanılmak istendiğinde, aynı düğmeye basarak ısıtma çalışmasını yeniden başlatabilirsiniz.



Konfor ayar değerine ısıtma



Azaltılmış ayar değerine ısıtma



Mahalde mevcudiyet düğmesi yalnızca otomatik çalışma modunda aktif olur.

Kullanılan ısıtma programına uygun olarak sonraki değişiklik yapılana kadar mevcut seçim



Bilgi Görüntüleme

Çeşitli bilgiler, Info düğmesine basarak görüntülenebilir.



Olası Ekran Görüntüleri

Ünite türüne, yapılandırılmaya ve çalışma durumuna bağlı olarak, aşağıda listelenen bilgi satırlarının bazıları görüntülenmeyebilir.

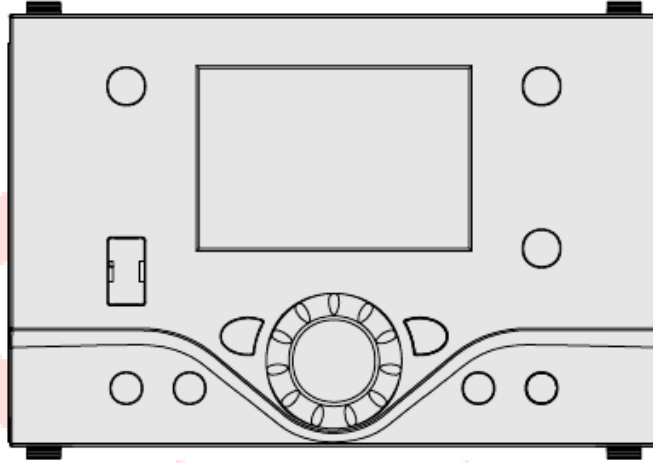

Ekran görüntüsü:

- Hata kodu listesindeki hata mesajları
- Bakım kodu listesindeki servis mesajları
- Özel mod mesajları

Diğer Ekran Görüntüleri;

- | | |
|---------------------------------------|-----------------------------------|
| -Oda sıcaklığı | -Doğrudan ısıtma devresi P durumu |
| -En düşük oda sıcaklığı | -Sıcak su hazırlama (DHW) durumu |
| -En yüksek oda sıcaklığı | -Kazan durumu |
| -Kazan sıcaklığı | -Güneş durumu |
| -Dış hava sıcaklığı | -Yakıt kazanı durumu |
| -En düşük dış sıcaklık | -Boyerler durumu |
| -En yüksek dış sıcaklık | -Havuz durumu |
| -Sıcak su hazırlama (DHW) sıcaklığı 1 | -Günün tarihi ve saati |
| -Isıtma devresi 1 durumu | -Müşteri hizmetleri numarası |
| -Isıtma devresi 2 durumu | |



Özel Durumlar

Özel durumlarda, ekran aşağıdaki simgelerden birini gösterir:



Hata Mesajları

Bu simge görüldüğünde, tesisatta bir hata mevcuttur. Hata ve bilgiyi okumak için Info düğmesine basın.



Bakım veya Özel Çalışma

Bu simge görüldüğünde, bakım alarmı veya tesisin özel bir moda geçmesi durumu söz konusu olabilir. Alarm nedenini ve bilgiyi okumak için Info düğmesine basın.

Resetleme Fonksiyonu

Ölçüm aletleri ve bazı parametreler için sıfırlama fonksiyonu ekranın alt satırında gösterilir. Sıfırlama, mevcut çalışma hattı için mümkündür (son kullanıcı / devreye alma / mühendis).

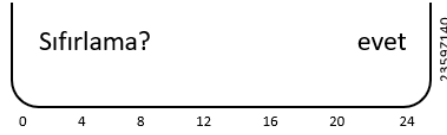

Aktivasyon için OK düğmesine basıldığında, ekranda yanıp sönen "Evet" görünecektir.

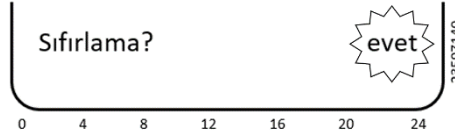

OK düğmesine basarak onayladıktan sonra ilgili parametre veya sayaç sıfırlanacaktır.

Elle Çalıştırma

Manuel işlem etkinleştirildiğinde, rölelere güç verilmez ve kontrol durumuna göre enerjileri kesilir. Bununla birlikte, işlevlerine dayalı olarak önceden tanımlanmış manuel işlem moduna ayarlanırlar.

Manuel kontrol modunda, elektronik sıcaklık kontrolüne dayalı olarak enerjisi kesilen bir yanıcı röle olabilir.

Elle Çalıştırma Durumunda Ayar Değeri Ayarlamaları

Manuel kontrol etkinleştirildikten sonra ana ekran görüntüsü değiştirilmelidir. Ekran üzerinde 'Bakım/Özel Mod' simgesi görünecektir. 

Ayarı değiştirebileceğiniz 'Manuel Kontrol Modu'na geçmek için bilgi düğmesine basın.



Baca Temizliđi Fonksiyonu

Baca temizleme fonksiyonu, baca temizleme düğmesine kısa süre basılı tutularak (en fazla 3 saniye) etkinleştirilir. Bu fonksiyon, emisyon ölçümlerinin gerçekleştirilebileceđi işletme durumunu açığa çıkarır.

SLT Testi

SLT testi (Güvenlik Sınır Termostatı) baca gazı temizle düğmesine uzun süre basarak (3 saniyeden fazla) etkinleştirilir. Düğme test süresince sürekli basılı tutulmalıdır. Eğer düğme bırakılırsa, test iptal edilecektir. SLT testi test sırasında ekranda görülebilir. Test sırasında kazan sıcaklığı maksimum değerine ulaşacağından, bu testin nitelikli bir ekip tarafından yapılması gerekmektedir.





PROGRAMLAMA

Ayar İlkesi

İşletme elemanlarıyla doğrudan yapılamayan ayarlar, programlama yoluyla gerçekleştirilir. Bu amaçla, çalışma sayfası ve çalışma hattı içinde bireysel ayarlar yapılandırılır ve böylece ayar grupları biçimlendirilir. Aşağıdaki örnek, günün tarihini ve saatini nasıl ayarlayacağınızı göstermektedir:

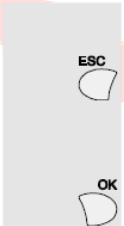
Örnek: "Günün Saatini Ayarlama"

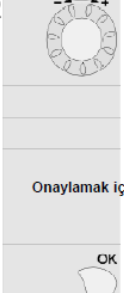
- Herhangi bir zamanda bir adım geri gitmek için ESC düğmesine basın; yeniden yapılandırılan değerler kaydedilmeyecektir.
- 8 dakika içinde herhangi bir ayar yapılmazsa, ekran otomatik olarak ana ekran görünümüne döner.
- Kontrol cihazının türüne bađlı olarak, çalışma satırları gizlenebilir, yapılandırmalar yapılabilir ve kullanıcı düzeyi ayarları yapılabilir.

Çalıştırma	Ekran örneđi	Açıklama
1	 	Ana ekran. Ana ekran görünmüyorsa, ana ekrana dönmek için ESC düğmesine basınız Sonrasında OK düğmesine basınız.
2	 	Ekranın alt bölümü bir dizi çalışma sayfası gösterir. "Günün saat ve tarihi" çalışma sayfası görüntülene kadar ayarlama düğmesini çeviriniz. Onaylamak için OK'a basınız.



3

Ekranın alt bölümünde, çalışma sayfasının ilk satırında *Günün saat ve tarihi* görünür. Ayar düğmesini *Hours / minutes* (saat/dakika) çalışma satırı görünene kadar çeviriniz.

OK düğmesine basarak onaylayınız.

4

Öncelikle saat yanıp sönerek ekranda görünür. Günün saati doğru zamana ayarlanana kadar ayar düğmesini çeviriniz.

OK düğmesine basarak onaylayınız.

5

Saat ayarlandıktan sonra ise dakika yanıp sönerek ekranda görünür. Dakikayı da doğru olarak ayarlanana kadar ayar düğmesini çeviriniz.

OK düğmesine basarak onaylayınız.

6

Saat ve dakika ayarlandıktan sonra ayarlar kaydedilir ve ekranda yanıp sönme durur. Şimdi, daha detaylı ayarlar yapabilirsiniz veya ana ekrana dönmek için çalışma modu düğmesine basabilirsiniz.

Şimdi tekrar ana ekranı görüyorsunuz.

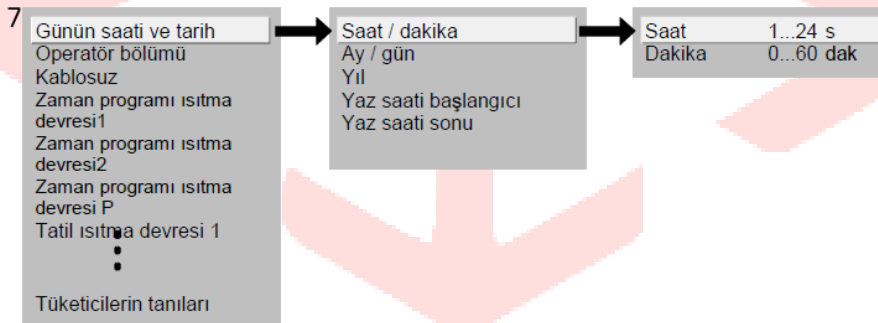

23502139





DİKKAT: Cihazın kullanılmadığı dönemlerde bile donma koruması fonksiyonunun aktif olabilmesi için, ana şebeke elektrliğini kesmemeye özen gösterin. Bu nedenle, kazanı kullanmasanız bile cihazın her zaman elektrik bağlantısının olması önemlidir.

Isıtma sisteminin uzun süre kullanılmayacağı durumlarda, çalışma modu donma koruma modu (Stand By) seçilmelidir.

HATA ARIZA TESPİTLERİ

Cihazın emniyetli çalışabilmesi amacıyla çeşitli kontroller mevcuttur. Bu kontroller yapılırken sistemin karşılaştığı kontrol değerlerindeki farklılıklar cihazın kontrol panelindeki LCD ekranda görsel olarak sizi uyarır. Hata ve arıza kodlarıyla ilgili detaylı bilgi aşağıdaki tabloda mevcuttur.

Hata kodu	LPB kodu	Hata Tanımı
10		Dış hava sıcaklığı, sensör hatası
20		Kazan sıcaklığı 1, sensör hatası
20		Kazan sıcaklığı 1, sensör hatası
25		Katı yakıt kazanı sıcaklığı, sensör hatası
26		Genel akış suyu sıcaklığı, sensör hatası
28		Baca gazı sıcaklığı, sensör hatası
28		Baca gazı sıcaklığı, sensör hatası
30		Akış suyu sıcaklığı 1. sensör hatası
31		Akış suyu sıcaklığı 1. soğutma, sensör hatası
32		Akış suyu sıcaklığı 2, sensör hatası
38		Akış suyu sıcaklığı. Ana kontrol cihazı, sensör hatası
40		Dönüş suyu sıcaklığı 1, sensör hatası
40		Dönüş suyu sıcaklığı 1. sensör hatası
46		Kaskad dönüş suyu sıcaklığı, sensör hatası
47		Genel dönüş suyu sıcaklığı, sensör hatası
50		DHW sıcaklığı 1 sensör hatası
52		DHW sıcaklığı 2 sensör hatası
54		Akış suyu sıcaklığı DHW, sensör hatası
57		DHW, resirkülasyon sensör hatası
60		Oda sıcaklığı 1. sensör hatası
65		Oda sıcaklığı 2. sensör hatası
68		Oda sıcaklığı 3. sensör hatası
70		Depolama tankı sıcaklığı 1 (üst), sensör hatası
71		Depolama tankı sıcaklığı 2 (alt), sensör hatası
72		Depolama tankı sıcaklığı 3 (orta), sensör hatası
73		Kolektör sıcaklığı 1. sensör hatası
78		Su basıncı, sensör hatası
78		Su basıncı, sensör hatası
82		LPB adres çakışması



83		BSB kablosu kesitsel/haberleşme yok
84		BSB kablo adres çıkışması
85		BSB RF haberleşme hatası
91		EEPROM'da veri fazla çalışma
91		EEPROM'da veri fazla çalışma
91		EEPROM'da veri fazla çalışma
98		İlave modal 1, hata
99		İlave modül 2, hata
100		2 zaman saati lider
102		Yedekleme olmadan lider zaman saati
103		Haberleşme hatası
105		Bakım mesajı
109		Kazan sıcaklığı denetimi
109		Kazan sıcaklığı denetimi
110		STB (SLT) kilitleme
110		STB (SLT) kilitleme
111		Sıcaklık sınırı emniyet kapatması
117		Su basıncı çok yüksek
117		Su basıncı çok yüksek
118		Su basıncı çok düşük
118		Su basıncı çok düşük
119		Su basınç anahtarı devreden çıkma
119		Su basınç anahtarı devreden çıkma
121		Isıtma devresi 1 akış suyu sıcaklığına ulaşamadı
122		Isıtma devresi 2 akış suyu sıcaklığına ulaşamadı
125		Maksimum kazan sıcaklığı aşıldı
126		DHW besleme sıcaklığına ulaşamadı
127		DHW lejyonella sıcaklığına ulaşamadı
128		Çalışmada alev kaybı
128		Çalışmada alev kaybı
129		Yanlış hava beslemesi
129		Yanlış hava beslemesi
130		Baca gazı sıcaklığı limiti aşıldı
130		Baca gazı sıcaklığı limiti aşıldı
132		Gaz basınç anahtarı emniyet kapaması
133		Alev oluşumu için emniyet zamanı aşıldı
133		Alev oluşumu için emniyet zamanı aşıldı
146		Sensor/kontrol elemanı konfigürasyon hatası
151		LMS14... dahili hata
151		LMS14. dahili hata
151		LMS14... dahili hata
152		Parametre hatası
152		Parametre hatası
153		Cihaz manuel olarak kilitli
160		Fan hız eşliğine ulaşamadı



162		Hava basınç anahtarı kapanmıyor
164		Akış basınç anahtarı, ısıtma devresi hatası
164		Akış basınç anahtarı, ısıtma devresi hatası
166		Hava basınç anahtarı hatası, açılmıyor
169		Sitherm Pro sistem hatası
169		Sitherm Pro sistem hatası
169		Sitherm Pro sistem hatası
170		Su basıncı sensör hatası, primer taraf
170		Su basıncı sensör hatası, primer taraf
171		Alarm kontağı 1 aktif
172		Alarm kontağı 2 aktif
173		Alarm kontağı 3 aktif
174		Alarm kontağı 4 aktif
176		Su basıncı 2 çok yüksek
176		Su basıncı 2 çok yüksek
177		Su basıncı 2 çok düşük
177		Su basıncı 2 çok düşük
178		Isıtma devresi 1 sıcaklık sınırlayıcı
179		Isıtma devresi 2 sıcaklık sınırlayıcı
183		Cihaz parametre modunda
183		Cihaz parametre modunda
195		Her şarj edilme başına geçen maksimum süre aşıldı
195		Her şarj edilme başına geçen maksimum süre aşıldı
196		Hafta başına şarj edilme maksimum süresi aşıldı
196		Hafta başına şarj edilme maksimum süresi aşıldı
209		Isıtma devresi hatası
209		Isıtma devresi hatası
214		Motorun izlenmesi
215		Ayrıştırıcı vana fan havası hatası
216		Kazan hatası
216		Kazan hatası
217		Sensör hatası
217		Sensör hatası
217		Sensör hatası
218		Basınç denetimi
218		Basınç denetimi
241		Verim ölçümü için akış sensörü hatası
242		Verim ölçümü için dönüş sensörü hatası
243		Yüzme havuzu sensör hatası
260	217	Akış suyu sıcaklığı 3. sensör hatası
270	215	Eşanjör sıcaklık farkı çok yüksek
317	214	Şebeke frekansı izin verilen aralık dışında
320	217	DHW besleme sıcaklığı, sensör hatası
321	217	DHW çıkış sıcaklığı, sensör hatası
322	218	Su basıncı 3 çok yüksek



322	218	Su basıncı 3 çok yüksek
323	218	Su basıncı 3 çok düşük
323	218	Su basıncı 3 çok düşük
324	146	BX girişi, aynı sensör
325	146	BX girişi/ilave modül, aynı sensor
326	146	BX girişi/karışım grubu, aynı sensor
327	146	İlave modül, aynı işlev
328	146	Karışım grubu, aynı işlev
329	146	İlave modül karışım grubu, aynı işlev
330	146	Sensor girişi BX1 işlev yok
331	146	Sensör girişi BX2 işlev yok
332	146	Sensör girişi BX3 işlev yok
333	146	Sensor girişi BX4 işlev yok
335	146	Sensör girişi BX21 işlev yok
336	146	Sensör girişi BX22 işlev yok
339	146	Kolektör pompası Q5 kayıp
340	146	Kolektör pompası Q16 kayıp
341	146	B6 sensörü kayıp
342	146	Güneş enerjisi beslemesi B31 sensörü kayıp
343	146	Güneş enerjisi entegrasyonu kayıp
344	146	Güneş enerjisi kontrol elemanı yedek tank K8 kayıp
345	146	Güneş enerjisi kontrol elemanı yüzme havuzu K18 kayıp
346	146	Katı yakıt kazanı pompası Q10 kayıp
347	146	Katı yakıt kazanı kıyaslama sensörü kayıp
348	146	Katı yakıt kazanı adres hatası
349	146	Akümülyasyon tankı geri dönüş vanası Y15 kayıp
350	146	Akümülyasyon tankı adres hatası
351	146	Ana kontrol cihazı/sistem pompası adres hatası
352	146	Basıncısız başlık, adres hatası
353	146	B10 sensörü kayıp
371	209	Isıtma devresi 3 akış suyu sıcaklığı
372	209	Isıtma devresi 3 sıcaklık sınırlayıcı
373	103	İlave modül 3
374	169	Sitherm Pro hesaplama
374	169	Sitherm Pro hesaplama
375	169	BV step motor
376	169	Drift testi limit değeri
376	169	Drift testi limit değeri
376	169	Drift testi limit değeri
377	169	Drift testi önlendi
378	151	Dahili tekrarlama
382	129	Tekrarlama hızı
384	151	Yardımcı ışık
384	151	Yardımcı ışık
385	151	Şebeke düşük voltaj



386	129	Fan hızı toleransı
386	129	Fan hızı toleransı
387	129	Hava basıncı toleransı
387	129	Hava basıncı toleransı
388	146	DHW sensörü işlev yok
426	151	Baca gazı damperi geri bildirim
427	152	Baca gazı damperi konfigürasyonu
429	218	Dinamik su basıncı çok yüksek
429	218	Dinamik su basıncı çok yüksek
430	218	Dinamik su basıncı çok düşük
430	218	Dinamik su basıncı çok düşük
431	217	Primer eşanjör sensörü
431	217	Primer eşanjör sensörü
432	151	Toprak işlevi bağlı değil
433	216	Primer eşanjör sıcaklığı çok yüksek
433	216	Primer eşanjör sıcaklığı çok yüksek



BAKIM

Kazanınızın performansının korunabilmesi için her yıl mevsim başında genel bakımının yaptırılması önemlidir. Bu bakım işlemlerinin yapılması için mutlaka Hexel Yetkili Servisleri ile iletişime geçiniz.

Cihazın dış yüzeylerinin temizliği için deterjan veya kimyasal madde kullanmayınız. Bunlar cihazınızda paslanmaya neden olabilirler. Sadece nemli bir bezle silerek temizleyiniz.

Cihazınızın bakım zamanını hatırlatmak için özel bir fonksiyonu bulunmaktadır. Bakım zamanı geldiğinde cihaz ekranında anahtar simgesi ve hatırlatıcı mesaj belirecektir. Bu mesajda yer alan Yetkili Servis Telefonu ile iletişime geçerek bakım işlemlerini yaptırabilirsiniz. Ayrıca ana ekranda bulunan bilgi tuşuna basarak da bu numaraya ulaşabilirsiniz.

STANDARTLAR / TALİMATLAR

Gazla çalışan cihazların kullanımı, doğru şekilde yapılmadığında ciddi riskler oluşturabilir. Bu nedenle, kullanıcıların cihaz kurulumu ve kullanımı ile ilgili tüm uyarı ve talimatlara titizlikle uymaları gerekir. Ayrıca, yerel gaz şirketi talimatlarına da uyulması son derece önemlidir.

Gazla çalışan cihazların kullanımı ile ilgili yasal düzenlemeler, yönetmelikler ve standartlar da vardır. Bu düzenlemeler, cihazların güvenli bir şekilde kullanılmasını sağlamak için belirlenmiştir. Kullanıcılar, bu düzenlemeleri okuyarak, cihazın kurulumu ve kullanımı ile ilgili olarak yapmaları gerekenleri öğrenebilirler.

Sonuç olarak, gazla çalışan cihazların kullanımı, doğru şekilde yapıldığında oldukça güvenlidir. Ancak, kullanıcıların cihazın kurulumu ve kullanımı ile ilgili tüm uyarılara ve talimatlara uyararak, ayrıca yerel gaz şirketi talimatlarına da dikkat ederek kullanmaları son derece önemlidir.

HER HAKKI SAKLIDIR

Hexel Endüstriyel Sanayi ve Ticaret A.Ş., ürettiği bütün ürünler, kullanma ve montaj kılavuzları üzerinde önceden belirtmeksizin değişiklik yapma hakkını saklı tutar.



HEXEL ENDÜSTRİYEL SANAYİ VE TİCARET A.Ş.

ASO 2. ve 3.OSB, Alcı OSB Mahallesi 2024. Sokak

No:19 Sincan / ANKARA

Tel: +90 312 503 65 33

Müşteri Hizmetleri +90 850 346 29 29



www.hexel.com.tr



Enerji
tasarrufu



Yüksek
kapasite



Sessiz
çalışma